

CHARLIE

i-Size Booster Seat



FOR THE BIGGER ONES

100 -150cm,
From approx.3,5 up to 12 years



INTUITIVE SEAT BELT ROUTING

Safely secured every time



I-SIZE, ECE R129/03

Certified to meet the most
demanding safety regulations



CHARLIE

i-Size Booster Seat



English



Deutsch



Español



Français



Italiano



Nederlands



Polskie



Čeština



русский



汉语



한국어

Say "Hi" to Charlie and enjoy the ride!

INDEX

	Product parts	3
	Before you go-go	4
	Installing in the vehicle.	5
	Placing the Side Impact Buddy	6
	Securing your child	6
	Removing from the vehicle	8
	Removing the fabrics for washing	8
	Important Information	9
	Product lifetime warranty	10



This is the perfect time to grab a tea or coffee before digging into some important information. Go on! We'll be waiting for you! :)

For maximum protection and comfort of your child, it is essential that you read the entire manual carefully and follow all instructions on how to install and use this product. Incorrect operation may result in serious injuries or even death.

NOTICE

This product has been approved according to the strictest European safety standards (ECE R129/03) and is suitable for children from 100 to 150cm (from approximately 3 to 12 years) in forward-facing direction.

It can only be used for vehicle seats with automatic three-point belts approved in accordance with UN Regulation No. 16 or a comparable standard.

Charlie is classified as "i-Size booster seat" for children from 100 to 150cm stature height and fits "i-Size seating positions" as indicated by the vehicle manufactures in the vehicles' user manual. When used for stature heights above 135cm the compatibility of this seat with your vehicle might be reduced.

Please find the latest version of this user manual online at swandoo.com/charlie-user-manual. The latest digital version may contain important updates and overrules previous versions. In case of discrepancy, the latest update should be followed.



Please scan the QR code or visit swandoo.com/charlie-compatibility to check the compatibility with your vehicle.

PRODUCT PARTS

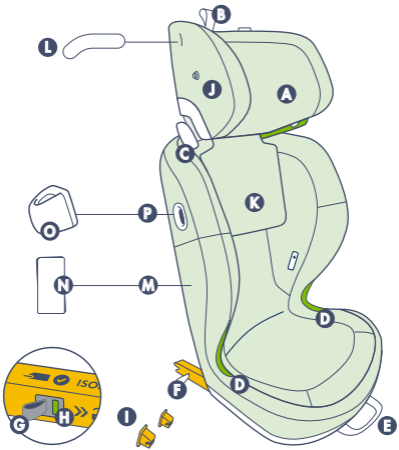





- A** Adjustable Headrest
- B** Headrest Strap Adjuster
- C** Shoulder Belt Guide
- D** Lap Belt Guide
- E** Isofix Sliding Trigger
- F** Isofix Connector
- G** Isofix Release Puller
- H** Isofix Safety Indicator
- I** Isofix Guides
- J** Sun Cap Fastener (Sold Separately)
- K** Fabric Cover
- L** Fabric Cover Installation Tool
- M** User Manual Pocket
- N** User Manual
- O** Side Impact Buddy
- P** Side Impact Buddy Socket



BEFORE YOU GO-GO

Please read your vehicle owner's manual for instructions related to child safety seats, and to locate the ISOFIX anchorage points. This seat can be used both with the ISOFIX connectors latched, or unlatched and stowed.

-  The seat must not be used with a two-point belt.
-  The child seat may not be used on car seats facing to the side of the direction of travel.
-  Use of the child seat is permitted on rear-facing seats e.g. in a van or minibus, provided that the seat is permitted for transporting an adult. Please note that the vehicle headrest must not be removed when fitting on a rear-facing seat! Even if not in use, the child seat must always be secured with the safety belt.
-  The safest place to install this product is in the rear seats of your vehicle.
-  If you need to install this child seat in the front passenger seat, and your car is equipped with airbags, push the passenger seat as far back as possible. However, make sure the shoulder belt guide of this seat is always in a forward position compared to the B Pillar of the vehicle.



INSTALLING IN THE VEHICLE



INSTALLATION WITH ISOFIX



1 If needed, place the two ISOFIX guides (**I**) on both ISOFIX anchor points between the seat and the backrest.



2 Extend the ISOFIX connectors (**F**) by pulling the ISOFIX release puller (**E**) in the front of the seat. The ISOFIX connectors will slide to their outermost position.



3 Position the child seat on the seat in the car and insert both connectors into the ISOFIX anchor points until you hear a "click".



4 Check that the ISOFIX safety indicators (**H**) have turned green.



5 Pull the ISOFIX release puller (**E**) again and...

FOR INSTALLATION WITHOUT ISOFIX, START HERE!



6 ...push the bottom part of the child seat against the vehicle seat until it is firmly positioned and tight to the seat. If the headrest of the vehicle seat is interfering with the child seat, adjust the headrest or remove it completely (do not remove the headrest in rear-facing vehicle seats). The entire back surface of the Charlie seat must be in contact with the backrest of the vehicle's seat.



7 Pull the three-point belt out and feed the upper part of the belt through the shoulder belt guide (C) over the green belt path indicator. Ensure the belt guide is closed again and that the belt is not twisted.



SIDE IMPACT BUDDY



Charlie offers high-level integrated side impact protection. The Side Impact Buddy improves the protection even further.



8 Insert the Side Impact Buddy (O) into the red oval socket (P) on the side of the seat.

9 Rotate the Side Impact Buddy 90 degrees until it snaps in.



The Side Impact Buddy always has to be placed on the window side of the child seat and it may not fit or be compatible with every vehicle.



SECURING YOUR CHILD



10 Pull the headrest strap adjuster (B) and adjust the headrest position whilst your child is sitting in the child seat.



11 Move the headrest (A) then slide it upward or downward. Adjust the headrest until the eye indicator matches the eye level of your child or you cannot put about two fingers (approximately 2 cm) between the shoulder of your child and the lower edge of the headrest.





12 Pull out the three-point belt, position it in front of the child and lock the belt tongue into the buckle of the vehicle.



13 Grab the diagonal belt and pull towards the retractor to remove slack from the lap belt.

! For best protection make sure the belt sits tight and is not twisted. Make sure the lap belt is placed as low as possible on your child's pelvis and not sitting on the abdomen of your child.

! The diagonal part of the belt should sit on your child's collarbone in the centre of the shoulder area and not touch the neck. Adjust the headrest for a better position if necessary.

! Always check the correct installation and restraining of your child before you start driving.

Do not leave your child unattended in the child seat, not even for a short time.

Cover the product when exposed to direct sunlight. Parts of the seat may get too hot for your child's skin. Check the temperature before placing your child into the seat.

Do not use this child seat outside of a vehicle.



Show your child how the belt has to be placed and how to tighten the belt by themselves.



"...The purpose of training is to tighten up the slack, toughen the body, and polish the spirit." Sensei



REMOVING FROM THE VEHICLE



14 Push the locking mechanism of the shoulder belt guide inwards and slide the three-point belt out of the belt guide.



15 Open the ISOFIX connectors (**F**) by pulling on the ISOFIX release puller (**G**) right on the side of the connectors.

In case the ISOFIX release strap is not accessible use the front puller (**E**) to move the seat forward.



16 Push the ISOFIX connectors back into the seat while pulling on the strap on the front (**E**) and then remove the seat from the vehicle.



WASHING AND CARE

REMOVING THE FABRIC COVER FOR WASHING

Remove the fabric from the headrest by simply lifting it up from the edges. Open the fabrics on the back of the child seat. To prevent the cover from slipping forwards whilst in use, there are two small hooks beneath the cover behind the seating position, holding it in place.

Ensure the cover is detached from these hooks by pinching the cover at each side of the seating area and pulling towards the centre of the seat prior to removing the fabric completely. Loosen the whole cover by lifting it up from the edges.

REPOSITIONING OF THE FABRIC COVER

Find the fabric installation tool behind the headrest. Tuck the fabric edge into the right position.

Unless already removed for washing, you'll find the fabric installation tool behind the headrest. Ensure the fabric cover is reinstalled as it was before removal. You can follow the previous steps in reverse order to make sure everything is in place.

WASHING INSTRUCTIONS



Please wash before first use!

Machine washable:
Fine wash/hand wash programme.

Hand wash recommended.

Use mild detergents. Do not iron, dry clean, bleach or tumble dry. Keep away from your dog, your cat and direct heat. Do not use bleach, abrasive, upholstery or aggressive cleaning agents.

Clean the plastic parts and the integrated harness system with a mild detergent and warm water. Do not use lubricants.

! Washing this fabric cover will not wash away your sins.

Wrinkles?

Remove any wrinkles from the fabric cover with a steamer. If you don't have one available, try the steam function of your iron instead.

While steaming, be sure not to touch any plastic parts of the seat with the iron. Please be careful with hot steam! Keep it far from your body, your cat, your dog, mother-in-law, house plants... etc. You get the point :)

! The fabric cover is a safety feature and the child seat should never be used without it.

If the cover needs replacing at any time, only use official Swandoo Charlie fabrics.

IMPORTANT INFORMATION

Never use the product in any configuration or assembly method not shown in the instructions.

Do not use any load bearing contact points other than those described in the instructions and marked on the child restraint.

Make sure luggage or other objects are properly secured. Unsecured luggage may cause severe injuries to children and adults in an accident.

Only adults should fix or adjust the product. Do not make any changes to the product. This could affect its performance and make it unsafe.

Do not use the product with damaged or missing parts.

Do not use a second-hand child seat or child seat whose history you do not know. It is dangerous to use unauthorized or changed products!

Ensure all rigid parts of the seat are installed correctly and can not get damaged through everyday use (eg. by getting trapped in the door of the vehicle).

Do not use the product if there is any evidence of unlicensed modification.

Do not remove any labels on the product. They contain important information.

Your Swandoo Charlie must undergo regular maintenance.

This product should be replaced when it has been subject to violent stress in an accident.



PRODUCT LIFETIME WARRANTY

Our warranty reflects our confidence in the high quality of our design, engineering, production and product performance. In case of a defect, please present your proof of purchase and the product's serial number which is located on the bottom of the product.

The warranty covers all manufacturing and material defects existing at the date of purchase, or appearing within 2 years from the date of receipt from the retailer. This warranty does not cover damages caused by normal wear and tear, negligence, accidents, abuse, use of unauthorized accessories or a result of failing to comply with the user manual.

You can extend to a product lifetime warranty for free, simply by registering your product online within 3 months from the date of purchase. In order to do so, peel off the warranty sticker that you find on Charlie and scan the QR-Code. You can also visit: swandoo.com/register-product.

If you have any questions or concerns about this product, or this user manual, please contact us before using the product. We look forward to hearing from you!



VEHICLE COMPATIBILITY

Charlie is suitable for fixing into the seat positions of the vehicles listed below, providing approved ISOFIX points are fitted and available. This child restraint system may be compatible with other vehicles however, we have not yet tested Charlie with all vehicles.

This vehicle compatibility list refers to ISOFIX positions only. In principle, use of the seat in positions without ISOFIX is always possible with stowed ISOFIX connectors.

If in doubt, consult either Swandoo or the retailer. For the latest car list please visit our website.

In some vehicles, head space in the rear seats is limited. If you fasten Charlie using the ISOFIX arms in these vehicles, it may not be possible to use the child seat up to a standing height of 1.50 m. This may be the case, for example, if the headrest hits the vehicle's C-pillar. Please observe the heights shown in the vehicle compatibility list.

When a vehicle is marked with *, the space for the head might be limited to 1.35 m standing height for specific models of this vehicle. Recent model updates may not listed as model updates are only mentioned when seating positions are changed.

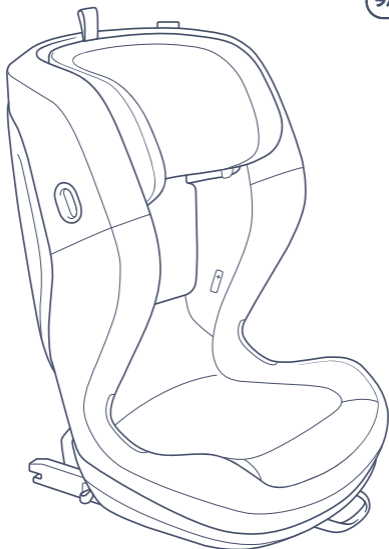

CHARLIE

i-Size Booster Sitz



FÜR DIE GRÖßEREN

100-150 cm,
Von ca. 3 bis ca. 12 Jahren



INTUITIVES SICHERN

Jedes Mal richtig anschnallen











I-SIZE, ECE R129/03

Zertifiziert, um die anspruchsvollsten
Sicherheitsvorschriften zu erfüllen

Lernen Sie Charlie kennen und genießen Sie die Fahrt!

INDEX

-  Sitzkomponenten 15
-  Bevor es losgeht 16
-  Einbau in das Fahrzeug 17
-  Anbringung des Side Impact Buddy. 18
-  Richtige Sicherung Ihres Kindes. 18
-  Ausbau aus dem Fahrzeug 20
-  Waschleitung und Pflege 21
-  Wichtige Informationen 22
-  Lebenslange Produktgarantie 23



Jetzt ist der perfekte Zeitpunkt für eine Tasse Tee oder Kaffee, bevor Sie sich mit wichtigen Informationen beschäftigen. Los geht's! Wir warten auf Sie! :)

Für den maximalen Schutz und Komfort Ihres Kindes ist es wichtig, dass Sie das gesamte Handbuch sorgfältig lesen und alle Anweisungen zur Installation und Verwendung befolgen. Bei unsachgemäßem Bedienung kann es zu schweren oder sogar tödlichen Verletzungen kommen.

HINWEIS

Dieses Produkt wurde nach den strengsten europäischen Sicherheitsnormen (ECE R129/03) zugelassen und ist für Kinder von 100 bis 150cm (von etwa 3 bis 12 Jahren) in Fahrtrichtung gerichtet geeignet.

Es kann nur für Fahrzeugsitze mit automatischen Dreipunktgurten verwendet werden, die nach der UN-Regelung Nr. 16 oder einer vergleichbaren Norm zugelassen sind.

Charlie ist als i-Size Kindersitz für Kinder mit einer Körpergröße von 100 bis 150cm und die Verwendung in i-Size-kompatiblen Fahrzeugsitzpositionen zugelassen, wie von den Fahrzeugherstellern in der Fahrzeugbenutzeranleitung angegeben.

Die neueste Version des Benutzerhandbuchs finden Sie online unter swandoo.com/charlie-user-manual. Die neueste digitale Version kann wichtige Aktualisierungen enthalten und setzt frühere Versionen außer Kraft. Im Falle von Unstimmigkeiten sollten Sie sich an der neuesten Version orientieren.



Bitte scannen Sie den QR-Code oder besuchen Sie swandoo.com/charlie-compatibility, um die Kompatibilität mit Ihrem Fahrzeug zu prüfen.

SITZKOMponentEN

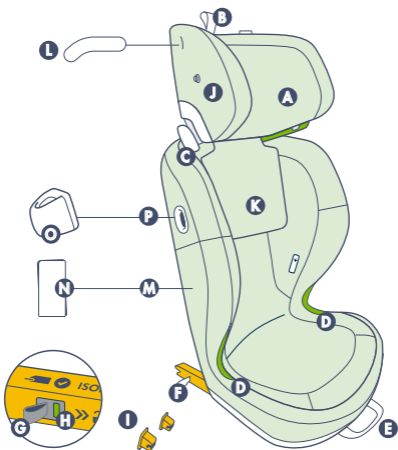

- A** Verstellbare Kopfstütze
- B** Kopfstützenverstellung
- C** Schultergurtführung
- D** Beckengurtführung
- E** Isofix Schieber
- F** Isofix Konnektoren
- G** Isofix Entriegelungshebel
- H** Isofix Sicherheitsindikator
- I** Isofix Führungen
- J** Sun Cap (separat erhältlich)
Befestigungspunkte
- K** Stoffbezug
- L** Montagewerkzeug für Stoffbezug
- M** Aufbewahrungsfach für das Benutzerhandbuch
- N** Benutzerhandbuch
- O** Side Impact Buddy
- P** Befestigungspunkt für den Side Impact Buddy



BEVOR ES LOSGEHT

Bitte überprüfen Sie das Handbuch Ihrer Fahrzeugherstellers, um die ISOFIX-Befestigungspunkte zu finden. Dieser Sitz kann sowohl mit eingerasteten als auch mit ausgerasteten und verstaute ISOFIX-Konnektoren verwendet werden.

! Der Sitz darf nicht mit einem Zweipunktgurt verwendet werden. Dieser Kindersitz darf nicht auf Sitzen verwendet werden, die seitlich zur Fahrtrichtung ausgerichtet sind.

! Auch wenn der Kindersitz nicht benutzt wird, muss er immer mit dem Sicherheitsgurt des Fahrzeugs gesichert werden.

! Die Verwendung dieses Produkts auf nach hinten gerichteten Sitzen, z.B. in einem Lieferwagen oder Kleinbus, ist zulässig, sofern diese für die Beförderung eines Erwachsenen geeignet sind. Die Kopfstütze des Fahrzeugs muss beim Einbau auf einem nach hinten gerichteten Sitz vorhanden sein! Auch wenn der Kindersitz nicht benutzt wird, muss er immer mit dem Sicherheitsgurt des Fahrzeugs gesichert werden.

! Der sicherste Platz für den Einbau dieses Produkts ist auf den Rücksitzen Ihres Fahrzeugs.

! Wenn Sie diesen Kindersitz auf dem Beifahrersitz installieren und Ihr Fahrzeug mit Airbags ausgestattet ist, schieben Sie den Beifahrersitz so weit wie möglich nach hinten. Stellen Sie jedoch sicher, dass sich die Schultergurtführung des Sitzes immer in einer vorderen Position im Vergleich zur B-Säule des Fahrzeugs befindet.



EINBAU IN DAS FAHRZEUG



INSTALLATION MIT ISOFIX

1 Bringen Sie bei Bedarf die beiden ISOFIX-Führungen (**I**) an den beiden ISOFIX-Befestigungspunkte zwischen Sitz und Rückenlehne an.

2 Ziehen Sie die ISOFIX-Konnektoren (**E**) heraus, indem Sie am ISOFIX-Entriegelungshebel (**F**) an der Vorderseite des Sitzes ziehen. Die ISOFIX-Konnektoren gleiten bis zur äußersten Position heraus.

3 Setzen Sie den Kindersitz auf den Sitz im Fahrzeug und stecken Sie beide Konnektoren in die ISOFIX-Befestigungspunkte, bis Sie ein "Klick" hören..

4 Überprüfen Sie, ob die ISOFIX-Sicherheitsindikatoren (**H**) grün sind.

5 Ziehen Sie erneut am ISOFIX Entriegelungshebel (**E**) und...

FÜR INSTALLATION OHNE ISOFIX, HIER STARTEN!

6 ...drücken Sie das Unterteil des Kindersitzes gegen den Fahrzeugsitz, bis es fest sitzt und mit dem Sitz verbunden ist. Wenn die Kopfstütze des Fahrzeugsitzes den Kindersitz behindert, passen Sie diese an oder entfernen Sie sie ganz (entfernen Sie

die Kopfstütze nicht bei rückwärtsgerichteten Fahrzeugsitzen).



Wenn die Kopfstütze des Fahrzeugsitzes den Kindersitz behindert, passen Sie diese an oder entfernen Sie sie ganz (entfernen Sie die Kopfstütze nicht bei rückwärtsgerichteten Fahrzeugsitzen).



7 Ziehen Sie den Dreipunktgurt heraus und führen Sie den oberen Teil des Gurtes durch die Schultergurtführung (C) über die grüne Gurtverlaufsanzeige. Vergewissern Sie sich, dass die Gurtführung wieder geschlossen ist und das Band nicht verdreht ist.



SIDE IMPACT BUDDY

Charlie bietet einen integrierten Seitenaufprallschutz auf hohem Niveau. Mit dem Side Impact Buddy wird der Schutz noch zusätzlich verbessert..



8 Stecken Sie den Side Impact Buddy (C) in den roten, ovalen Befestigungspunkt (P) an der Seite des Sitzes.



9 Drehen Sie den Side Impact Buddy um 90 Grad, bis er einrastet.



Der Side Impact Buddy muss immer auf der Fensterseite des Kindersitzes angebracht werden und ist nicht für jedes Fahrzeug geeignet.



RICHTIGE SICHERUNG IHRES KINDES



10 Ziehen Sie am Kopfstützenversteller (B) und bringen Sie die Kopfstütze in die richtige Position, während Ihr Kind im Kindersitz sitzt.



11 Bewegen Sie die Kopfstütze (A) und schieben Sie sie nach oben oder unten. Stellen Sie die Kopfstütze so ein, dass der Eye-Level Indikator auf Augenhöhe Ihres Kindes ist oder dass nicht mehr als zwei Finger (ca. 2 cm) zwischen die Schulter Ihres Kindes und die Unterkante der Kopfstütze passen.



12 Ziehen Sie den Dreipunktgurt heraus, positionieren Sie ihn vor dem Kind und rasten Sie die Gurtzunge in das Schloss des Fahrzeugs ein.



13 Greifen Sie den Diagonalgurt und ziehen Sie ihn in Richtung des Retraktors, um den Beckengurt nachzuspannen.

! Der beste Schutz wird erreicht, wenn der Gurt eng anliegt und nicht verdreht ist. Vergewissern Sie sich, dass der Beckengurt so tief wie möglich auf dem Becken Ihres Kindes und nicht auf dem Bauch liegt.

! Der diagonale Teil des Gurtes sollte in der Mitte des Schulterbereichs auf dem Schlüsselbein Ihres Kindes sitzen und den Hals nicht berühren. Stellen Sie bei Bedarf die Kopfstütze für eine bessere Position ein.

! Überprüfen Sie immer den korrekten Einbau und die Sicherung Ihres Kindes, bevor Sie losfahren.

Lassen Sie Ihr Kind nicht unbeaufsichtigt im Kindersitz sitzen, auch nicht für kurze Zeit.

Decken Sie das Produkt ab, wenn es direkter Sonneneinstrahlung ausgesetzt ist. Teile des Sitzes können zu heiß für die Haut Ihres Kindes werden. Prüfen Sie die Temperatur, bevor Sie Ihr Kind in den Sitz setzen.

Verwenden Sie diesen Sitz nicht außerhalb eines Fahrzeugs.



Zeigen Sie Ihrem Kind, wie der Gürtel angelegt werden muss und wie es den Gurt selbst festziehen kann.



"...Der Zweck des Trainings besteht darin, die Schlawheit zu straffen, den Körper abzuhärten und den Geist zu polieren." - Sensei



AUSBAU AUS DEM FAHRZEUG



14 Drücken Sie den Verriegelungsmechanismus der Schultergurtführung (G) nach innen und schieben Sie den Dreipunktgurt aus der Gurtführung.



15 Öffnen Sie die ISOFIX-Konnektoren, indem Sie an dem ISOFIX-Entriegelungshebel (G) direkt an der Seite der Konnektoren ziehen.

Falls das ISOFIX-Entriegelungshebel (G) nicht zugänglich ist, verwenden Sie den vorderen Hebel (E), um den Sitz nach vorne zu schieben.



16 Schieben Sie die ISOFIX-Konnektoren zurück in den Sitz, während Sie am Band an der Vorderseite ziehen (**E**). Nehmen Sie den Sitz dann aus dem Fahrzeug.



WASCHANLEITUNG & PFLEGE

ENTFERNEN DES STOFFBEZUGS ZUR REINIGUNG

Entfernen Sie den Stoffbezug von der Kopfstütze, indem Sie ihn einfach an den Rändern anheben. Öffnen Sie den Stoffbezug auf der Rückseite des Kindersitzes.

Um zu verhindern, dass der Bezug während der Benutzung nach vorne rutscht, befinden sich unter dem Bezug zwei kleine Haken, die ihn in Position halten. Vergewissern Sie sich, dass der Bezug von diesen Haken gelöst ist, indem Sie den Bezug an jeder Seite der Sitzfläche zusammendrücken und zur Mitte des Sitzes ziehen, bevor Sie den Stoff vollständig entfernen. Lösen Sie den gesamten Bezug, indem Sie ihn an den Kanten anheben.

BEZIEHEN DES STOFFBEZUGS

Nehmen Sie das Werkzeug für die Stoffmontage; es befindet sich hinter der Kopfstütze. Bringen Sie die Stoffkante in die richtige Position. Achten Sie darauf, dass Sie den Stoffbezug wie zuvor anbringen. Sie können die vorherigen Schritte in umgekehrter Reihenfolge durchführen, um sicherzustellen, dass alles am richtigen Platz ist.

WASCHANLEITUNG



Bitte vor dem ersten Gebrauch waschen.

Maschinenwaschbar:

Programm Feinwäsche/Handwäsche.

Handwäsche empfohlen.

Verwenden Sie milde Reinigungsmittel.
Nicht chemisch reinigen, bleichen oder im Trockner trocknen. Vor direkter Hitze schützen.
Benutzen Sie keine bleichenden, schleifenden oder scheuernden Reinigungsmittel

Reinigen Sie die Kunststoffteile und das integrierte Gurtsystem nur mit einem milden Reinigungsmittel und warmem Wasser. Verwenden Sie keine Schmiermittel.

! Das Waschen dieses Stoffbezugs wird Ihre Sünden nicht wegwaschen.

Knitterfalten?

Entfernen Sie eventuelle Falten auf dem Stoffbezug mit einem Steamer (Dampfglätter). Wenn Sie keinen zur Verfügung haben, verwenden Sie stattdessen die Dampffunktion Ihres Bügeleisens.

Achten Sie darauf, dass Sie mit dem Bügeleisen keine Kunststoffteile des Sitzes berühren. Seien Sie bitte vorsichtig mit heißem Dampf! Halten Sie ihn fern von Ihrem Körper, Ihrer Katze, Ihrem Hund, Ihrer Schwiegermutter, Ihren Zimmerpflanzen usw. Naja, Sie wissen schon :)

! Der Stoffbezug ist ein Bestandteil der Sicherheit und der Kindersitz sollte niemals ohne ihn verwendet werden.

Wenn der Stoffbezug zu irgendeinem Zeitpunkt ausgetauscht werden muss, verwenden Sie nur offizielle Swandoo Charlie Stoffbezüge.

! WICHTIGE INFORMATIONEN

Verwenden Sie das Produkt niemals in einer Konfiguration oder Montagemethode, die nicht in der Anleitung angegeben ist.

Verwenden Sie keine Ankerpunkte außer den in der Anleitung beschriebenen und auf der Kinderrückhaltevorrichtung gekennzeichneten.

Stellen Sie sicher, dass Gepäck oder andere Gegenstände ordnungsgemäß gesichert sind. Ungesichertes Gepäck kann bei einem Unfall zu schweren Verletzungen bei Kindern und Erwachsenen führen.

Nur Erwachsene dürfen das Produkt installieren oder einstellen. Nehmen Sie keine Änderungen am Produkt vor. Dies kann die Leistung und Sicherheit beeinträchtigen.

Verwenden Sie das Produkt nicht mit beschädigten oder fehlenden Teilen.

Verwenden Sie keinen gebrauchten Kindersitz dessen Vorgeschichte Sie nicht kennen. Es ist gefährlich nicht autorisierte oder veränderte Produkte zu verwenden!

Stellen Sie sicher, dass alle starren Teile des Sitzes korrekt eingebaut sind und nicht durch den täglichen Gebrauch beschädigt werden können (z.B. durch Einklemmen in der Fahrzeugaufbautür).

Verwenden Sie das Produkt nicht, wenn es Anzeichen von unbefugter Veränderung aufweist.

Entfernen Sie keine Etiketten und Aufkleber auf dem Produkt. Sie enthalten wichtige Informationen.

Dein Swandoo Charlie sollte regelmäßig überprüft werden.

Ersetzen Sie dieses Produkt, sobald es bei einem Unfall Belastungen ausgesetzt war.



LEBENSLANGE PRODUKTGARANTIE

Unsere Garantie spiegelt unser Vertrauen in die hohe Qualität unseres Designs, Entwicklung, Produktion und Produktleistung wider. Im Falle eines Defekts legen Sie bitte Ihren Kaufbeleg und die Seriennummer des Produkts vor, die sich auf der Unterseite des Produkts befindet.

Die Garantie deckt alle Herstellungs- und Materialfehler ab, die zum Zeitpunkt des Kaufs vorhanden sind oder innerhalb von 2 Jahren ab dem Zeitpunkt des Kaufbelegs des Händlers auftreten. Diese Garantie deckt keine Schäden ab, die durch normalen Abnutzung, Fahrlässigkeit, Unfälle, Missbrauch oder durch Nichtbeachtung der Bedienungsanleitung verursacht wurden.

Sie können die Garantie auf lebenslange Zeit kostenlos erweitern, indem Sie ihr Produkt online auf **swandoo.com/register** innerhalb von 3 Monaten nach dem Kauf registrieren.

Wenn Sie Fragen oder Bedenken zu diesem Produkt oder dieser Bedienungsanleitung haben, setzen Sie sich bitte mit uns in Verbindung, bevor Sie das Produkt verwenden!



FAHRZEUG-KOMPATIBILITÄTSLISTE

Charlie ist für die Befestigung auf den Sitzen der unten aufgeführten Fahrzeuge geeignet, sofern zugelassene ISOFIX-Befestigungspunkte vorhanden sind. Dieses Kinderrückhaltesystem kann auch mit anderen Fahrzeugen kompatibel sein. Wir haben Charlie jedoch noch nicht mit allen Fahrzeugen getestet. Diese Liste der Fahrzeugkompatibilität bezieht sich nur auf ISOFIX-Positionen.

Im Prinzip ist die Verwendung des Sitzes in Positionen ohne ISOFIX immer möglich, wenn die ISOFIX-Konnektoren verstaut sind. Im Zweifelsfall wenden Sie sich bitte an Swandoo oder Ihren Händler. Die aktuelle Fahrzeugliste finden Sie auf unserer Website.

In einigen Fahrzeugen ist der Kopfraum auf den Rücksitzen begrenzt. Wenn Sie Charlie in diesen Fahrzeugen mit den ISOFIX-Armen befestigen, kann es sein, dass Sie den Kindersitz nicht bis zu einer Körpergröße von 1,50m verwenden können.

Dies kann z.B. der Fall sein, wenn die Kopfstütze gegen die C-Säule des Fahrzeugs stößt. Bitte beachten Sie die in der Fahrzeugkompatibilitätsliste angegebenen Höhen.

Wenn ein Fahrzeug mit * gekennzeichnet ist, kann der Platz für den Kopf bei bestimmten Modellen dieses Fahrzeugs auf eine Körpergröße von 1,35m begrenzt sein. Neuere Modelländerungen sind möglicherweise nicht aufgeführt, da Modelländerungen nur erwähnt werden, wenn die Sitzpositionen geändert werden.

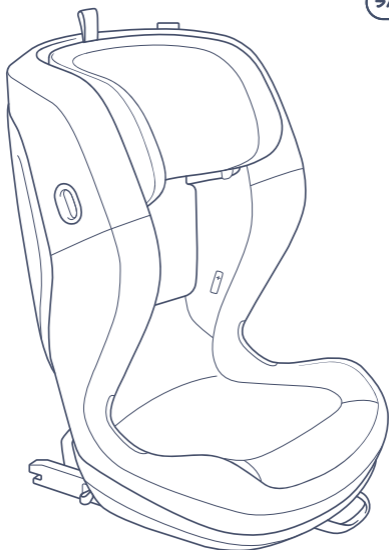

CHARLIE

Asiento infantil i-Size



PARA LOS MÁS GRANDES

100-150 cm,

Desde 3,5 hasta 12 años aproximadamente



GUÍA INTUITIVA DEL CINTURÓN DE SEGURIDAD

Seguridad garantizada en todo momento











I-SIZE, ECE R129/03

Certificado bajo las más exigentes normas de seguridad

¡Salude a Charlie!

Disfrute del viaje

ÍNDICE

	Piezas del producto	28
	Antes de salir	29
	Instalación en el vehículo	30
	Instalación de Side Impact Buddy	31
	Seguridad para su hijo	31
	Desmontaje	33
	Lavado y cuidado	33
	Información importante	35
	Garantía de por vida	36



Es el momento ideal para tomar un té o un café antes de profundizar en la información importante. ¡Adelante! Le estaremos esperando. :)

Para la máxima protección y comodidad de su hijo, es fundamental que lea detenidamente todo el manual y siga todas las instrucciones sobre cómo instalar y usar este producto. El uso incorrecto puede provocar lesiones graves o incluso la muerte.

AVISO

Este producto está aprobado de conformidad con las más estrictas normas de seguridad europeas (ECE R129/03) y es adecuado para niños de 100 a 150cm (de 3 a 12 años aproximadamente) en un asiento orientado hacia adelante.

Solo puede usarse en asientos de vehículos con cinturones automáticos de tres puntos de anclaje, de acuerdo con el Reglamento de las Naciones Unidas n.º 16 o con una norma comparable.

Charlie está clasificado como «asiento infantil i-Size» para niños de 100 a 150cm de altura y se adapta a las «posiciones de asiento i-Size» que figuran en el manual del usuario del vehículo.

Encontrará la última versión de este manual de usuario en línea en swandoo.com/charlie-user-manual. La última versión digital puede contener actualizaciones importantes y anula las versiones anteriores.

En caso de discrepancia, debe seguirse la última actualización.



Escanee el código QR o visite swandoo.com/charlie-compatibility para comprobar la compatibilidad con su vehículo.

PIEZAS DEL PRODUCTO

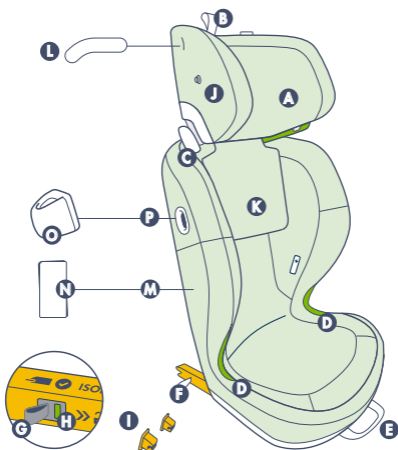





- A** Reposacabezas ajustable
- B** Correa de ajuste del reposacabezas
- C** Guía del cinturón de hombro
- D** Guía del cinturón subabdominal
- E** Gatillo de deslizamiento ISOFIX
- F** Conector ISOFIX
- G** Pieza de liberación ISOFIX
- H** Indicador de seguridad ISOFIX
- I** Guías ISOFIX
- J** Soporte de parasol (se vende por separado)
- K** Cubierta de tela
- L** Herramienta de instalación de la cubierta de tela
- M** Bolsillo/compartimento para el manual del usuario*
- N** Manual del usuario
- O** Side Impact Buddy
- P** Conector para Side Impact Buddy



ANTES DE SALIR

Lea el manual del fabricante de su vehículo para conocer las instrucciones relacionadas con los asientos de seguridad para niños y ubicar los puntos de anclaje ISOFIX. Este asiento se puede usar con los conectores ISOFIX enganchados o desenganchados y almacenados.

-  No use el asiento infantil con un cinturón de seguridad de dos puntos.
-  Incluso cuando no se utilice, el asiento infantil debe estar siempre asegurado con el cinturón de seguridad del vehículo.
-  Este asiento infantil no debe utilizarse en asientos orientados en sentido perpendicular a la marcha. El uso de este producto está permitido en los asientos orientados hacia atrás, por ejemplo, en una furgoneta o minibús, siempre que estos estén habilitados para el transporte de un adulto. El reposacabezas del vehículo debe estar correctamente ubicado cuando se instala en un asiento orientado hacia atrás.
-  El lugar más seguro para instalar este producto es en los asientos traseros de su vehículo.
-  Sin embargo, si necesita instalarlo en el asiento del acompañante y su vehículo está equipado con airbags, empuje el asiento lo más hacia atrás posible. Asegúrese de que la guía del cinturón de hombro del asiento del acompañante esté siempre en una posición adelantada con respecto al pilar B del vehículo.



INSTALACIÓN EN EL VEHÍCULO



INSTALACIÓN CON ISOFIX



1 Si es necesario, coloque las dos guías ISOFIX (**I**) en ambos puntos de anclaje ISOFIX entre el asiento y el respaldo.



2 Extienda los conectores ISOFIX (**F**) tirando de la pieza de liberación ISOFIX (**E**) en la parte delantera del asiento. Los conectores ISOFIX se deslizarán al máximo hacia el exterior.



3 Coloque el asiento infantil en el asiento del coche e inserte ambos conectores en los puntos de anclaje ISOFIX hasta que oiga un «clic».



4 Compruebe que los indicadores de seguridad ISOFIX (**H**) se hayan puesto en verde.



5 Tire nuevamente del gatillo de deslizamiento del conector ISOFIX (**E**) y...

PARA LA INSTALACIÓN SIN ISOFIX, COMIENZE AQUÍ



6 ...Coloque ambas manos en el asiento infantil y empújelo contra el asiento del vehículo hasta que esté correctamente colocado y ajustado. Si el reposacabezas del asiento del vehículo interfiere con el asiento infantil, ajústelo o retírelo completamente (no retire el reposacabezas en los asientos del vehículo orientados hacia atrás). Toda la superficie de respaldo del asiento Charlie debe estar en contacto con el respaldo del asiento del coche.



7 Tire del cinturón de tres puntos y pase la parte superior por la guía del cinturón de hombro (C) y por encima del indicador verde de la trayectoria del cinturón. Asegúrese de cerrar nuevamente la guía del cinturón y de que este no se haya retorcido.



SIDE IMPACT BUDDY

Charlie ofrece una protección lateral integrada de alto nivel. Side Impact Buddy mejora aún más la protección.



8 Inserte Side Impact Buddy (O) en el conector ovalado rojo (P) del lateral del asiento.



9 Gire Side Impact Buddy 90 grados hasta que encaje.



Side Impact Buddy debe colocarse siempre en el lado de la ventana del asiento infantil y es posible que no quepa o no sea compatible con todos los vehículos.



SEGURIDAD PARA SU HIJO



10 Tire de la correa de ajuste del reposacabezas (B) y ajuste su posición mientras su hijo está sentado en el asiento infantil.



11 Mueva el reposacabezas (A) y deslícelo hacia arriba o hacia abajo.



Ajústelo hasta que el indicador ocular coincida con el nivel de los ojos del niño o no pueda poner dos dedos (aproximadamente 2 cm) entre el hombro del niño y el borde inferior del reposacabezas.



12 Tire del cinturón de tres puntos, colóquelo delante del niño y encájelo en la hebilla del vehículo.



13 Tome el cinturón diagonal y tire hacia el retractor para eliminar la holgura del cinturón subabdominal.

! Para una mejor protección, asegúrese de que el cinturón esté correctamente ajustado y no esté retorcido. Asegúrese de que el cinturón subabdominal esté colocado lo más bajo posible sobre la pelvis del niño y no sobre su abdomen.

! La parte diagonal del cinturón debe asentarse sobre la clavícula del niño, en el centro de la zona de los hombros, y no tocar el cuello. Si es necesario, ajuste el reposacabezas para una mejor posición.

! Compruebe siempre la correcta instalación y sujeción del niño antes de empezar a conducir.

No deje a su hijo sin vigilancia en el asiento infantil, ni siquiera por poco tiempo.

Cubra el producto cuando esté expuesto a la luz solar directa. Algunas partes del asiento pueden calentarse demasiado para la piel del niño. Compruebe la temperatura antes de colocar al niño en el asiento.

No utilice este asiento fuera de un vehículo.



Muestre al niño cómo colocarse el cinturón y cómo puede ajustarlo él mismo.



«...El objetivo del entrenamiento es tensar la cuerda, endurecer el cuerpo y pulir el espíritu». Sensei



DESMONTAJE



14 Presione el seguro de la guía del cinturón del hombro hacia dentro y deslice el cinturón de tres puntos fuera de la guía.



15 Abra los conectores ISOFIX (**F**) tirando de la pieza de liberación ISOFIX (**G**) que se encuentra junto a los conectores.

En caso de que la correa de liberación ISOFIX (**E**) no sea accesible, use el tirador delantero (E) para desplazar el asiento hacia delante.



16 Vuelva a empujar los conectores ISOFIX hacia el asiento mientras tira de la correa frontal (**E**) y, a continuación, retire el asiento del vehículo.



LAVADO Y CUIDADO

DESMONTAJE DE LA FUNDA PARA SU LAVADO

Retire la funda del reposacabezas simplemente levantándola por los bordes. Desajuste la funda de la parte trasera del asiento infantil. La funda cuenta con dos pequeños ganchos por debajo que la sujetan para evitar que se deslice hacia delante durante su uso.

Asegúrese de desenganchar la funda pellizcando a cada lado de la zona de asiento y tirando hacia el centro antes de retirar la tela por completo. Afloje toda la funda levantándola por los bordes.

INSTALACIÓN DE LA FUNDA

A menos que se haya retirado para el lavado, encontrará la herramienta de instalación de la funda detrás del reposacabezas.

La herramienta de instalación de la funda se encuentra detrás del reposacabezas. Coloque el borde de la funda en la posición correcta. Asegúrese de reinstalar la funda en su posición original. Puede seguir los pasos anteriores en orden inverso para asegurarse de que todo esté en su lugar.

INSTRUCCIONES DE LAVADO



Lavar antes del primer uso.

Lavado a máquina:
Programa de lavado fino/lavado a mano.

Se recomienda lavar a mano.

Utilizar detergentes suaves. No limpiar en seco, ni usar lejía ni secadora. Mantener alejado del calor directo. No utilice blanqueadores o agentes de limpieza abrasivos ni agresivos.

Limpie las piezas de plástico y el sistema de arnés integrado con un detergente suave y agua tibia. No utilice lubricantes.

¿Arrugas?

Elimina las arrugas de la funda de tela con un vaporizador. Si no tienes una, prueba con la función de vapor de tu plancha.

Al vaporizar, asegúrate de no tocar ninguna parte de plástico del asiento con la plancha. Ten cuidado con el vapor caliente. Manténgalo lejos de su cuerpo, de su gato, de su perro, de su suegra, de las plantas de la casa... etc. Ya lo has entendido :)

! La funda de tela es un elemento de seguridad. El asiento infantil nunca debe usarse sin ella.

Si en algún momento fuera necesario reemplazarla, utilice únicamente repuestos originales de Swandoo Charlie.

! INFORMACIÓN IMPORTANTE

No use ningún punto de anclaje que no sea el descrito en las instrucciones y marcado en este asiento de seguridad para niños.

Asegúrese de que el equipaje u otros objetos en el vehículo estén debidamente asegurados. El equipaje sin asegurar puede causar lesiones graves a niños y adultos en un accidente.

Solo los adultos deben instalar o ajustar el producto. No realice ningún cambio o alteración en el producto. Esto podría afectar su funcionamiento y hacerlo inseguro.

No use el producto si tiene piezas dañadas o ausentes.

No use un asiento infantil de segunda mano o un asiento infantil cuyo historial no conozca. Es peligroso usar productos no autorizados o modificados.

Asegúrese de que todas las partes rígidas del asiento estén debidamente instaladas y no puedan dañarse con el uso diario (por ejemplo, si quedan atrapadas en la puerta del vehículo).

No use el producto si hay alguna evidencia de modificación no autorizada.

No quite las etiquetas del producto. Contienen información importante.

Swandoo Charlie debe someterse a mantenimiento de forma regular.

Este producto debe reemplazarse si se somete a golpes bruscos en un accidente.

VIDA ÚTIL Y GARANTÍA DEL PRODUCTO

Nuestra garantía refleja la confianza en la alta calidad de nuestro diseño, ingeniería, fabricación y rendimiento del producto. En caso de defecto, presente su comprobante de compra y el número de serie del producto que se encuentra en la parte inferior del mismo.

La garantía cubre todos los defectos de fabricación y materiales existentes en la fecha de compra, o que aparezcan en un plazo de 2 años a partir de la fecha de recepción del vendedor. Esta garantía no cubre los daños causados por el desgaste normal, la negligencia, los accidentes, el abuso o el incumplimiento del manual del usuario. Puede extender la garantía del producto de forma gratuita, simplemente mediante el registro en línea en swandoo.com/register-product en un plazo de 3 meses a partir de la fecha de compra.

Si tiene alguna pregunta o inquietud sobre este producto o este manual del usuario, contáctenos antes de comenzar a usarlo. Será un placer escucharle.



COMPATIBILIDAD DE VEHÍCULOS

Charlie es adecuado para ajustarse en los asientos de los vehículos enumerados a continuación, siempre que incluyan puntos ISOFIX homologados y disponibles. Este sistema de retención infantil puede ser compatible con otros coches, sin embargo, aún no hemos probado Charlie en todos los vehículos. Esta lista de compatibilidad de vehículos se refiere únicamente a las posiciones ISOFIX.

En principio, el uso del asiento en posiciones sin ISOFIX es posible con los conectores ISOFIX retirados.

En caso de duda, consulte a Swandoo o al distribuidor. Para ver la lista actualizada de coches, visite nuestro sitio web.

En algunos vehículos, el espacio para la cabeza en los asientos traseros es limitado. Si fija Charlie con los conectores ISOFIX en estos vehículos, puede que no sea posible usar el asiento infantil hasta 1,50 m de altura de pie. Esto puede ocurrir, por ejemplo, si el reposacabezas choca con el pilar C del vehículo. Tenga en cuenta las alturas indicadas en la lista de compatibilidad de vehículos.

Cuando un vehículo está marcado con *, el espacio para la cabeza puede estar limitado a 1,35 m de altura de pie para algunos modelos específicos.

Es posible que los modelos actualizados no aparezcan en la lista, ya que solo se mencionan cuando cambian las posiciones de los asientos.

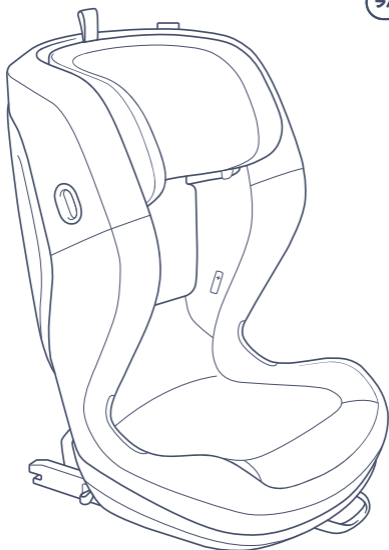

CHARLIE

Rehausseur i-Size pour enfant



POUR LES PLUS GRANDS

100cm à 150 cm,
D'env. 3,5 à 12 ans



**ACHEMINEMENT INTUITIF DE
LA CEINTURE DE SÉCURITÉ**

Sécurisé chaque fois











I-SIZE, ECE R129/03

Certifié pour répondre aux réglementations
de sécurité les plus exigeantes

Dis bonjour à Charlie! Profitez de la balade

INDICE

	Pièces de produit	41
	Avant que tu partes	42
	Installation dans le véhicule	43
	Placer le compagnon d'impact latéral . . .	44
	Sécuriser votre enfant	44
	Retrait du véhicule	46
	Lavage et entretien	47
	Renseignements importants	48
	Garantie à vie du produit	49



C'est le moment idéal pour prendre un thé ou un café avant de se plonger dans des informations importantes. Continuez ! Nous vous attendons ! :)

Pour une protection et un confort maximum de votre enfant, il est essentiel que vous lisiez attentivement le manuel complet et que vous suiviez toutes les instructions d'installation et d'utilisation de ce produit. Un mauvais fonctionnement peut entraîner des blessures graves ou même la mort.

AVIS

Ce produit a été homologué selon les normes de sécurité européennes les plus strictes (ECE R129/03) et convient aux enfants de 100 à 150cm (environ 3 à 12 ans) en direction vers l'avant.

Il ne peut être utilisé que pour les sièges de véhicules équipés de ceintures automatiques à trois points approuvées conformément au Règlement no 16 des Nations Unies ou à une norme comparable.

Charlie est classé comme "i-Size booster seat" pour les enfants de 100 à 150cm de hauteur de stature et s'adapte "i-Size sièges postions" comme indiqué par le fabricant du véhicule dans le manuel d'utilisation des véhicules.

Vous trouverez la dernière version de ce manuel d'utilisation en ligne sur swandoo.com/charlie-user-manual. La dernière version numérique peut contenir des mises à jour importantes et annule les versions précédentes. En cas de divergence, il convient de suivre la dernière mise à jour.



Veillez scanner le code QR ou visiter swandoo.com/charlie-compatibility pour vérifier la compatibilité avec votre véhicule.

PIÈCES DE PRODUIT

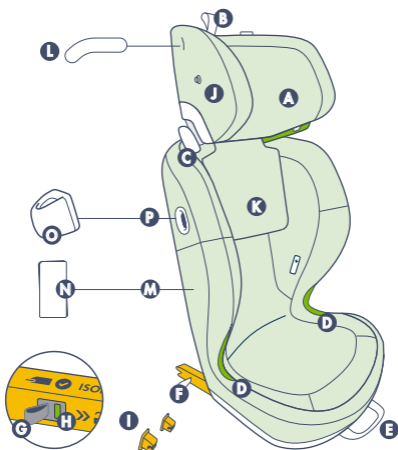

- A** Appuie-tête réglable
- B** Dispositif de réglage de la courroie de l'appuie-tête
- C** Guide de la ceinture-épaule
- D** Guide de la ceinture de sécurité
- E** Déclencheur coulissant ISOFIX
- F** Connecteur ISOFIX
- G** Extracteur de libération ISOFIX
- H** Indicateur de sécurité ISOFIX
- I** Guides ISOFIX
- J** Fixation du capuchon solaire (vendu séparément)
- K** Housse en tissu
- L** Outil d'installation de housse en tissu
- M** Poche/compartiment manuel de l'utilisateur*
- N** Manuel de l'utilisateur
- O** Side Impact Buddy
- P** Douille Side Impact Buddy



AVANT QUE TU PARTES

Veuillez lire le manuel du propriétaire de votre véhicule pour obtenir des instructions relatives aux sièges de sécurité pour enfants et pour localiser les points d'ancrage ISOFIX. Ce siège peut être utilisé à la fois avec les connecteurs ISOFIX verrouillés, ou non verrouillés et rangés.

! Le siège ne doit pas être utilisé avec une ceinture de sécurité à deux points.

! Même lorsqu'il n'est pas utilisé, le siège-enfant doit toujours être fixé avec la ceinture de sécurité du véhicule.

! « Ce siège-enfant ne doit pas être utilisé avec des sièges orientés perpendiculairement à la direction du déplacement. L'utilisation de ce produit est autorisée sur les sièges orientés vers l'arrière, par exemple dans une fourgonnette ou un minibus, à condition que ceux-ci soient qualifiés pour le transport d'un adulte. L'appui-tête du véhicule doit être en place lorsqu'il est monté sur un siège orienté vers l'arrière!

! L'endroit le plus sûr pour installer ce produit est dans les sièges arrière de votre véhicule.

! Si vous avez besoin d'installer ce siège enfant dans le siège du passager avant, et que votre voiture est équipée d'airbags, poussez le siège du passager aussi loin que possible. Cependant, assurez-vous que le guide-baudrier de ce siège est toujours en position avant par rapport au pilier B du véhicule.



INSTALLATION DANS LE VEHICULE



INSTALLATION AVEC ISOFIX



1 Si nécessaire, placer les deux guides ISOFIX (**I**) sur les deux points d'ancrage ISOFIX entre le siège et le dossier.



2 Prolonger les connecteurs ISOFIX (**E**) en tirant sur l'extracteur de déverrouillage ISOFIX (**F**) à l'avant du siège. Les connecteurs ISOFIX glissent vers leur position la plus extérieure.



3 Placez le siège-enfant sur le siège de la voiture et insérez les deux connecteurs dans les points d'ancrage ISOFIX jusqu'à ce que vous entendiez un « clic ».



4 Vérifier que les indicateurs de sécurité ISOFIX (**H**) sont devenus verts.



5 Tirer à nouveau la gâchette coulissante ISOFIX (**E**) et ...

POUR UNE INSTALLATION SANS ISOFIX, COMMENCEZ ICI!



6 ...pousser la partie inférieure du siège-enfant contre le siège du véhicule jusqu'à ce qu'elle soit fermement positionnée et serrée contre le siège. Si l'appui-tête du siège du véhicule interfère avec le siège enfant, régler l'appui-tête ou le retirer complètement (ne pas retirer l'appui-tête des sièges du véhicule orientés vers l'arrière). Toute la surface arrière du siège Charlie doit être en contact avec le dossier du siège auto.



7 Tirer la courroie à trois points vers l'extérieur et faire passer la partie supérieure de la courroie par le guide de la ceinture d'épaule (C) au-dessus de l'indicateur de trajectoire de la ceinture verte. S'assurer que le guide de la ceinture est fermé de nouveau et que la ceinture n'est pas tordue.

SIDE IMPACT BUDDY

Charlie offre une protection latérale intégrée de haut niveau. Le Side Impact Buddy améliore encore plus la protection..



8 Insérez le Side Impact Buddy (O) dans la douille ovale rouge (P) an sur le côté du siège.



9 Faire pivoter le compagnon d'impact latéral de 90 degrés jusqu'à ce qu'il s'enclenche.



Le Side Impact Buddy doit toujours être placé sur le côté fenêtre du siège enfant et il peut ne pas être compatible avec tous les véhicules.

SÉCURISER VOTRE ENFANT



10 Tirez sur le dispositif de réglage de la courroie de l'appui-tête (B) et ajustez la position de l'appui-tête lorsque votre enfant est assis dans le siège-enfant. »



11 Déplacez l'appui-tête (A) puis faites-le glisser vers le haut ou vers le bas.



Réglez l'appui-tête jusqu'à ce que l'indicateur oculaire corresponde au niveau des yeux de votre enfant ou vous ne pouvez pas mettre environ deux doigts (environ 2cm) entre l'épaule de votre enfant et le bord inférieur de l'appui-tête.



12 Tirez la ceinture à trois points, placez-la devant l'enfant et verrouillez la languette de la ceinture dans la boucle du véhicule.



13 Saisir la courroie diagonale et tirer vers le rétracteur pour retirer le mou de la courroie sous-abdominale.

! Pour une meilleure protection, assurez-vous que la ceinture est bien serrée et qu'elle n'est pas tordue. Assurez-vous que la ceinture sous-abdominale est placée le plus bas possible sur le bassin de votre enfant et n'est pas positionné sur l'abdomen de votre enfant.

! La partie diagonale de la ceinture doit reposer sur la clavicule de votre enfant au centre de la zone des épaules et ne pas toucher le cou. Régler l'appui-tête pour une meilleure position si nécessaire.

! Vérifiez toujours l'installation et la retenue de votre enfant avant de commencer à conduire. Ne laissez pas votre enfant sans surveillance dans le siège-enfant, même pas pendant une courte période.

Couvrez le produit lorsqu'il est exposé directement au soleil. Certaines parties du siège peuvent devenir trop chaudes pour la peau de votre enfant. Vérifiez la température avant de placer votre enfant dans le siège.

N'utilisez pas ce siège à l'extérieur d'un véhicule.



Montrez à votre enfant comment placer la ceinture et comment la serrer toute seule.



"... Le but de l'entraînement est de resserrer le mou, durcir le corps, et polir l'esprit." Sensei



RETRAIT DU VÉHICULE



14 Pousser le mécanisme de verrouillage du guide-courroie (G) vers l'intérieur et faire glisser la courroie à trois points hors du guide-courroie.



15 Ouvrir les connecteurs ISOFIX en tirant sur l'extracteur de déverrouillage ISOFIX (G) sur le côté des connecteurs.

Si la sangle de déverrouillage ISOFIX (G) n'est pas accessible, utiliser l'extracteur avant (E), pour déplacer le siège vers l'avant.



16 Poussez les connecteurs ISOFIX dans le siège tout en tirant sur la sangle à l'avant (E). puis retirez le siège du véhicule.



LAVAGE ET ENTRETIEN

RETRAIT DES TISSUS POUR LE LAVAGE

Retirez le tissu de l'appuie-tête en le soulevant simplement des bords. Ouvrir les tissus à l'arrière du siège-enfant.

Pour éviter que le capot ne glisse vers l'avant pendant l'utilisation, il y a deux petits crochets sous le capot qui le maintiennent en place.

Assurez-vous que le couvercle est détaché de ces crochets en pinçant le couvercle de chaque côté du siège et en tirant vers le centre du siège avant de retirer complètement le tissu. »

Desserrer l'ensemble du capot en le soulevant des bords. Desserrer l'ensemble du capot en le soulevant des bords.

REPOSITIONNEMENT DES TISSUS

Trouver l'outil d'installation du tissu derrière l'appuie-tête. Rentrer le bord du tissu dans la bonne position. Veiller à remettre les capots comme précédemment. Vous pouvez suivre les étapes précédentes dans l'ordre inverse pour vous assurer que tout est en place.

INSTRUCTIONS DE LAVAGE



Veillez laver avant la première utilisation.

Lavable en machine :

Programme de lavage fin/ lavage à la main.

Lavage à la main recommandé.

Utilisez des détergents doux. Ne pas nettoyer à sec, blanchir ou sécher en machine. Tenir à l'écart de toute chaleur directe. N'utilisez ni eau de Javel, agent de nettoyage abrasif ou produits de nettoyage pour tissus d'ameublement.

Nettoyez les pièces en plastique et le système de harnais intégré avec un détergent doux et de l'eau tiède. Ne pas utiliser de lubrifiants.

Des plis ?

Éliminez les éventuels plis de la housse en tissu à l'aide d'un défroisseur. Si vous n'en avez pas, essayez plutôt la fonction vapeur de votre fer à repasser.

Pendant la cuisson à la vapeur, veillez à ne pas toucher les parties en plastique du siège avec le fer. Faites attention à la vapeur chaude ! Tenez-la éloignée de votre corps, de votre chat, de votre chien, de votre belle-mère, des plantes d'intérieur... etc. Vous l'avez compris :)

! La housse en tissu est un dispositif de sécurité et le siège-enfant ne doit jamais être utilisé sans elle.

Si la housse doit être remplacée à tout moment, utilisez uniquement des tissus officiels Swandoo Charlie.

! RENSEIGNEMENTS IMPORTANTS

Ne jamais utiliser le produit dans une configuration ou méthode d'assemblage non indiquée dans les instructions.

Ne pas utiliser de points de contact porteurs autres que celles décrites dans les instructions et sur le dispositif de retenue pour enfants.

Assurez-vous que les bagages et les autres objets sont en bon état. Les bagages non arrimés peuvent causer des blessures graves aux enfants et aux adultes dans un accident.

Seuls les adultes doivent réparer ou ajuster le produit. Ne modifiez pas le produit. Cela pourrait nuire à son rendement et le rendre dangereux.

Ne pas utiliser le produit avec des pièces endommagées ou manquantes.

N'utilisez pas de siège d'occasion ou de siège d'enfant dont vous ne connaissez pas l'histoire. Il est dangereux de utiliser des produits non autorisés ou modifiés! »

Assurez-vous que toutes les parties rigides du siège sont installées correctement et qu'elles ne peuvent pas être endommagées au quotidien (p. ex., en étant coincées dans la porte du véhicule).

Ne pas utiliser le produit s'il y a des preuves de modification non autorisée.

Ne retirez aucune étiquette sur le produit. Ils peuvent contenir des renseignements importants.

Votre Swandoo Charlie doit subir régulièrement entretien.

Ce produit doit être remplacé lorsqu'il a été soumis à un stress violent lors d'un accident.



DURÉE DE VIE DU PRODUIT ET GARANTIE

Notre garantie reflète notre confiance dans la haute qualité de notre conception, de notre ingénierie, de notre production et de nos produits. En cas de défaut, veuillez présenter votre preuve d'achat et le numéro de série du produit qui se trouve au bas du produit.

La garantie couvre tous les défauts de fabrication et de matériel existant à la date d'achat, ou apparaissant dans les 2 ans à compter de la date de réception par le détaillant. Cette garantie ne couvre pas les dommages causés par l'usure normale, la négligence, les accidents, les abus ou le non-respect du manuel d'utilisation.

Vous pouvez prolonger la garantie à vie du produit gratuitement, simplement en enregistrant votre produit en ligne sur swandoo.com/register-product dans les trois mois de la date d'achat.

Si vous avez des questions ou des préoccupations concernant ce produit ou ce manuel d'utilisation, veuillez nous contacter avant d'utiliser le produit. Nous avons hâte d'avoir de vos nouvelles!



LISTE DE COMPATIBILITÉ DU VÉHICULE

Charlie est adapté pour la fixation dans les positions de siège des véhicules énumérés ci-dessous, à condition que les points ISOFIX approuvés sont installés et disponibles. Ce système de retenue pour enfants peut être compatible avec d'autres voitures, mais nous n'avons pas encore testé Charlie avec tous les véhicules. Cette liste de compatibilité du véhicule ne concerne que les positions ISOFIX.

En principe, l'utilisation du siège en position sans ISOFIX est toujours possible avec des connecteurs ISOFIX arrimés. En cas de doute, consultez Swandoo ou le détaillant. Pour la dernière liste de voitures, veuillez consulter notre site Web.

Dans certains véhicules, l'espace de la tête dans les sièges arrière est limité. Si vous attachez Charlie à l'aide des bras ISOFIX de ces véhicules, il se peut qu'il ne soit pas possible d'utiliser le siège-enfant jusqu'à une hauteur de 1,50 m. Cela peut être le cas, par exemple, si l'appui-tête heurte le pilier en C du véhicule. Veuillez respecter les hauteurs indiquées dans la liste de compatibilité du véhicule.

Lorsqu'un véhicule est marqué avec *, l'espace pour la tête peut être limité à 1,35 m de hauteur debout pour des modèles spécifiques de ce véhicule.

Les mises à jour récentes du modèle peuvent ne pas figurer dans la liste, car les mises à jour du modèle ne sont mentionnées que lorsque les places changent. »

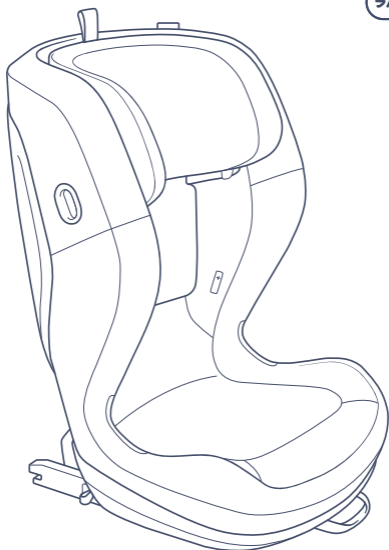

CHARLIE

Seggiolino per bambini booster i-Size



PER I PIÙ GRANDI

100-150cm,

Da circa 3,5 ai 12 anni



**ALLACCIAMENTO INTUITIVO DELLE
CINTURE DI SICUREZZA**

Allacciati in modo sicuro a ogni tragitto











I-SIZE, ECE R129/03

Certificato per rispondere alle
regolamentazioni di sicurezza più esigenti

È arrivato Charlie!

Goditi il viaggio

INDICE

	Parti del prodotto	54
	Prima di partire.	55
	Installazione nel veicolo.	56
	Posizionare il Side Impact Buddy (inserto per l'impatto laterale).	57
	Posizionamento del bambino	57
	Rimozione dal veicolo	59
	Lavaggio e cura del prodotto	60
	Informazioni importanti	61
	Garanzia a vita	62



Questo é il momento giusto per prepararti un buon té o caffè prima di concentrarti su alcune informazioni molto importanti. Vai pure, staremo qui ad aspettarti! :)

Per una massima protezione e comfort del tuo bambino é essenziale leggere attentamente l'intero manuale e seguire tutte le istruzioni su come installare e usare questo prodotto. Se non utilizzato correttamente può provocare lesioni gravi o persino la morte.

AVVISO

Questo prodotto è stato approvato secondo le più severe norme di sicurezza europee (ECE R129/03) ed è adatto a bambini da 100 a 150 cm (da circa 3 a 12 anni) seduti in direzione di marcia.

Può essere utilizzato solo su sedili di veicoli con cinture automatiche a tre punti omologate secondo il regolamento ONU n. 16 o uno standard comparabile.

Charlie é omologato come seggiolino "i-Size booster" per bambini dai 100 ai 150cm di statura e si adatta alle posizioni di seduta i-Size come indicato dal costruttore del veicolo nel manuale utente del veicolo.

Potete trovare l'ultima versione di questo manuale utente online su swandoo.com/charlie-user-manual. L'ultima versione digitale può contenere importanti aggiornamenti e sostituisce le versioni precedenti.

In caso di discrepanza, seguire l'ultimo aggiornamento.



Scansiona il codice QR o visita swandoo.com/charlie-compatibility per verificare la compatibilità con il tuo veicolo.

PARTI DEL PRODOTTO

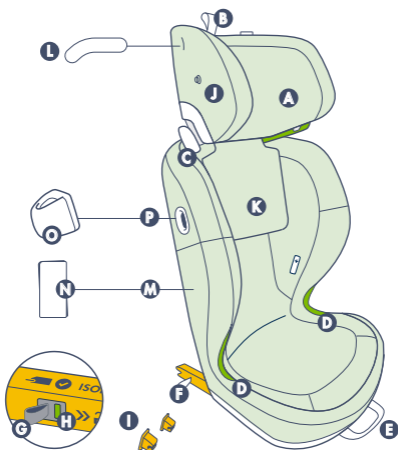

- A** Poggiatesta regolabile
- B** Cinghia di regolazione del poggiatesta
- C** Guida per la cintura trasversale
- D** Guida per la cintura addominale
- E** Maniglia anteriore di rilascio dei bracci ISOFIX
- F** Connettori ISOFIX
- G** Maniglie di rilascio ISOFIX
- H** Indicatore di sicurezza ISOFIX
- I** Guide ISOFIX
- J** Fissaggio del Sun Cap (venduto separatamente)
- K** Rivestimento in tessuto
- L** Strumento per installare il rivestimento in tessuto
- M** Tasca porta manuale utente
- N** Manuale utente
- O** Side Impact Buddy (inserto per l'impatto laterale)
- P** Connettore del Side Impact Buddy



PRIMA DI PARTIRE

Leggere il manuale d'uso del veicolo per le istruzioni relative ai seggiolini per bambini e per individuare i punti di ancoraggio ISOFIX. Questo seggiolino può essere usato sia con i connettori ISOFIX agganciati, sia sganciati e riposti nella seduta del seggiolino.

! Non usare il seggiolino con una cintura di sicurezza a due punti.

! Il seggiolino per bambini deve essere sempre installato correttamente, anche quando non è in uso.

! Questo seggiolino non deve essere usato con i sedili rivolti perpendicolarmente alla direzione di marcia. L'uso di questo prodotto è consentito su sedili rivolti all'indietro, ad esempio in un furgone o in un minibus, a condizione che questi siano abilitati al trasporto di un adulto. Il poggiatesta del veicolo deve essere installato quando si monta su un sedile rivolto all'indietro!

! Il posto più sicuro per installare questo prodotto è nei sedili posteriori del veicolo.

! Se dovete installare questo seggiolino sul sedile del passeggero anteriore e la vostra auto è dotata di airbag, spingete il più possibile all'indietro il sedile del passeggero. Tuttavia, assicuratevi che la guida della cintura della spalla del seggiolino sia sempre in posizione avanzata rispetto al montante B del veicolo.



INSTALLAZIONE NEL VEICOLO



INSTALLAZIONE CON IL SISTEMA ISOFIX



1 Se necessario, posizionare le due guide ISOFIX (I) su entrambi i punti di ancoraggio ISOFIX tra la seduta e lo schienale del sedile del veicolo.



2 Estendere i connettori ISOFIX del seggiolino (E) tirando la maniglia di rilascio ISOFIX davanti al seggiolino (F). I connettori ISOFIX scorreranno fino a raggiungere la posizione più estesa.



3 Posizionare il seggiolino sul sedile del veicolo e inserire entrambi i connettori nei punti di ancoraggio ISOFIX fino a quando non si sente un "click".



4 Verificare che gli indicatori di sicurezza ISOFIX (H) siano diventati verdi su entrambi i lati.



5 Tirare nuovamente la maniglia di rilascio ISOFIX (E) e...

PER L'INSTALLAZIONE SENZA ISOFIX INIZIA QUI!



6 ...spingere la seduta del seggiolino contro il sedile del veicolo finché non vi è saldamente ancorato. Se il poggiatesta del sedile del veicolo interferisce con il seggiolino del bambino, regolare il poggiatesta o rimuoverlo completamente (non rimuovere il poggiatesta nei sedili del veicolo rivolti all'indietro). L'intera superficie posteriore del seggiolino Charlie deve essere in contatto con lo schienale del sedile dell'auto.



7 Tirare la cintura di sicurezza a tre punti e farne scorrere la parte superiore sopra l'indicatore verde della guida della cintura trasversale (C) assicurarsi che la guida della cintura trasversale sia di nuovo chiusa e che la cintura di sicurezza non sia attorcigliata.

SIDE IMPACT BUDDY

Charlie offre una protezione integrata di alto livello contro gli impatti laterali. Il Side Impact Buddy migliora ulteriormente la protezione.



8 Inserire il Side Impact Buddy (O) nella presa ovale rossa (P) sul lato del seggiolino.



9 Ruotare il Side Impact Buddy di 90° fino a quando non scatta.



Il Side Impact Buddy deve essere sempre posizionato sul lato del seggiolino in cui si trova il finestrino, ma potrebbe non adattarsi o non essere compatibile con tutti i veicoli.

POSIZIONAMENTO DEL BAMBINO



10 Tirare la cinghia di regolazione del poggiatesta (B) e regolare la posizione del poggiatesta mentre il bambino è seduto nel seggiolino.



11 Spostare il poggiatesta (A) e farlo scorrere verso l'alto o verso il basso. Regolare il poggiatesta fino a quando l'indicatore degli occhi corrisponde al livello degli occhi del bambino o non è possibile mettere

circa due dita (circa 2 cm) tra la spalla del bambino e il bordo inferiore del poggiatesta.



12 Estrarre la cintura a tre punti, posizionarla davanti al bambino e allacciarla nella fibbia del veicolo.



13 Afferrare la cintura trasversale e tirarla verso il riavvolgitore per eliminare l'allentamento della cintura addominale.

! Per una protezione ottimale, assicuratevi che la cintura sia ben stretta e non sia attorcigliata. Assicuratevi che la cintura addominale sia posizionata il più in basso possibile sul bacino del vostro bambino e non sia sull'addome del vostro bambino.

! La parte trasversale della cintura di sicurezza deve trovarsi sulla clavicola del bambino al centro tra le spalle e il collo senza toccarlo. Se necessario, regolare il poggiatesta per una posizione migliore.

! Controllare sempre la corretta installazione e il fissaggio del bambino prima di iniziare a guidare.

Non lasciare il bambino incustodito nel seggiolino, nemmeno per un breve periodo.

Coprire sempre il prodotto quando esposto alla luce solare diretta. Alcune parti del seggiolino potrebbero raggiungere una temperatura troppo elevata per la pelle del bambino. Controllare la temperatura del seggiolino prima di posizionarvi il bambino.

Non usare questo seggiolino fuori da un veicolo.



Mostrate a vostro figlio come deve essere posizionata la cintura e come stringerla da solo per ridurne l'allentamento.



"...Lo scopo dell'allenamento è di stringere la cintura, temprare il corpo e lucidare lo spirito."
Sensei



RIMOZIONE DAL VEICOLO



14 Spingere il meccanismo di bloccaggio della guida della cintura trasversale (G) verso l'interno e far scorrere la cintura a tre punti fuori dalla guida della cintura.



15 Aprire i connettori ISOFIX tirando la maniglia di rilascio ISOFIX (G) sul lato dei connettori.

Nel caso in cui la maniglia di rilascio ISOFIX (G) non sia accessibile, utilizzare la maniglia di rilascio ISOFIX anteriore (E), per spostare il seggiolino in avanti.



16 Spingere i connettori ISOFIX indietro nel seggiolino tirando la maniglia di rilascio ISOFIX sul davanti (E) e poi rimuovere il seggiolino dal veicolo.



LAVAGGIO E MANUTENZIONE

RIMUOVERE I TESSUTI PER IL LAVAGGIO

Rimuovere il tessuto dal poggiatesta semplicemente sollevandolo dai bordi. Aprire i tessuti sul retro del seggiolino.

Per evitare che la fodera scivoli in avanti durante l'uso, ci sono due piccoli ganci sotto la fodera che la tengono in posizione. Assicuratevi che la fodera sia staccata da questi ganci pizzicando la fodera su ogni lato dell'area di seduta e tirando verso il centro del sedile prima di rimuovere completamente il tessuto. Rimuovere il rivestimento sollevandone i bordi.

RIPOSIZIONAMENTO DEI TESSUTI

Lo strumento per applicare il rivestimento in tessuto del seggiolino si trova sotto il lato sinistro dietro il poggiatesta. Infilare il bordo del tessuto nella posizione giusta.

Assicurarsi che il rivestimento sia nella posizione originaria. È possibile seguire i passaggi precedenti in ordine inverso per assicurarsi che tutto sia al posto giusto.

ISTRUZIONI DI LAVAGGIO



Lavare il rivestimento in stoffa prima di utilizzare il seggiolino.

Lavabile in lavatrice: programma delicato / a mano.

Consigliato il lavaggio a mano.

Usare detersivi delicati. Non lavare a secco, candeggiare o asciugare in asciugatrice.

Conservare lontano da fonti dirette di calore, dal vostro cane e dal vostro gatto. Non utilizzare candeggina, detersivi abrasivi, aggressivi o per tappezzerie.

Pulire le parti in plastica e l'imbracatura con un detergente delicato e acqua tiepida. Non utilizzare lubrificanti.

Rughe?

Eliminate le grinze dal rivestimento in tessuto con un vaporizzatore. Se non ne avete uno a disposizione, provate a utilizzare la funzione vapore del vostro ferro da stiro.

Durante la vaporizzazione, assicurarsi di non toccare le parti in plastica del sedile con il ferro. Fate attenzione al vapore caldo! Tenetelo lontano dal corpo, dal gatto, dal cane, dalla suocera, dalle piante di casa... ecc. Avete capito bene :)

! La fodera di tessuto è un elemento che contribuisce alla sicurezza del seggiolino: non utilizzare mai il seggiolino senza fodera.

Se il rivestimento dovesse essere sostituito in qualsiasi momento, utilizzare solo tessuti ufficiali Swandoo per Charlie.

! INFORMAZIONI IMPORTANTI

Non utilizzare mai il prodotto in una configurazione o un assemblaggio non indicato nelle istruzioni.

Non utilizzare punti di ancoraggio al veicolo diversi da quelli descritti nelle istruzioni e contrassegnati sul sistema di ritenuta per bambini.

Assicurarsi che i bagagli o altri oggetti siano adeguatamente protetti. I bagagli non posizionati in modo corretto possono causare gravi lesioni a bambini e adulti in caso di incidente.

Il prodotto deve essere installato esclusivamente da un adulto. Non apportare modifiche al prodotto. Ciò potrebbe influire sulle sue prestazioni e renderlo non sicuro.

Non utilizzare il prodotto con parti danneggiate o mancanti.

Non utilizzare un seggiolino per bambini di seconda mano o uno di cui non si conosca la storia. È pericoloso utilizzare prodotti non autorizzati o modificati!

Assicurarsi che tutte le parti rigide del seggiolino siano installate correttamente e non possano essere danneggiate dall'uso quotidiano (per esempio, rimanendo intrappolate nella porta del veicolo).

Non utilizzare il prodotto se vi sono evidenze di modifiche non autorizzate.

Non rimuovere nessuna delle etichette dal prodotto, contengono informazioni importanti.

Il vostro Charlie deve essere sottoposto a regolare manutenzione.

Questo prodotto deve essere sostituito a seguito di un incidente.



GARANZIA A VITA

La nostra garanzia riflette la nostra fiducia nell'elevata qualità del nostro design, ingegneria, produzione e prestazioni del prodotto. In caso di difetto, si prega di presentare la prova di acquisto e il numero di serie del prodotto che si trovano nella parte inferiore del prodotto.

La garanzia copre tutti i difetti di fabbricazione e dei materiali esistenti alla data di acquisto o che compaiono entro 2 anni dalla data di acquisto dal rivenditore. La presente garanzia non copre i danni causati da normale usura, negligenza, incidenti, abuso, uso di accessori non autorizzati conseguenza della mancata osservanza del manuale dell'utente.

Puoi estendere gratuitamente la garanzia a vita semplicemente registrando il tuo prodotto online su swandoo.com/register-product entro 3 mesi dalla data d'acquisto.

In caso di domande o dubbi su questo prodotto

o su questo manuale utente, contattaci prima utilizzare il prodotto. Non vediamo l'ora di ricevere tue notizie!



LISTA DI COMPATIBILITÀ CON I VEICOLI

Charlie è adatto per il fissaggio nelle posizioni dei sedili dei veicoli elencati di seguito, a condizione che i punti ISOFIX omologati siano installati e disponibili. Questo sistema di sicurezza per bambini potrebbe essere compatibile con altre auto, tuttavia non abbiamo ancora testato Charlie su tutti i veicoli. Questo elenco di compatibilità dei veicoli si riferisce solo alle posizioni ISOFIX.

In linea di principio, l'uso del seggiolino in posizioni senza ISOFIX è sempre possibile con connettori ISOFIX riposti. In caso di dubbio, consultare Swandoo o il rivenditore. Per la lista aggiornata delle auto si prega di visitare il nostro sito web.

In alcuni veicoli lo spazio per la testa nei sedili posteriori è limitato. Se in questi veicoli fissate Charlie utilizzando i bracci ISOFIX, potrebbe non essere possibile utilizzare il seggiolino fino ad un'altezza del bambino di 1,50 m. Questo può accadere, per esempio, se il poggiatesta colpisce il montante C del veicolo. Si prega di osservare le altezze indicate nella lista di compatibilità dei veicoli.

Quando un veicolo è contrassegnato con *, lo spazio per la testa potrebbe essere limitato a 1,35 m di altezza in piedi per modelli specifici di questo veicolo.

Gli aggiornamenti recenti dei modelli potrebbero non essere elencati in quanto gli aggiornamenti dei modelli sono menzionati solo quando vengono cambiate le posizioni dei sedili.

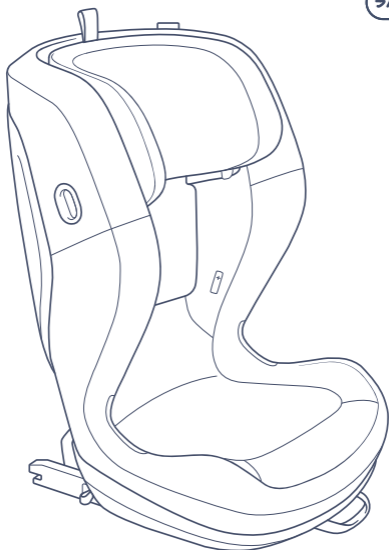

CHARLIE

i-Size-zitverhoger



VOOR DE GROTERE

100-150 cm,

Van ca. 3.5 tot 12 jaar



INTUÏTIEVE GELEIDING

VAN DE VEILIGHEIDSGORDELS

Altijd veilig beveiligd







I-SIZE, ECE R129/03

Gecertificeerd om te voldoen aan de meest veeleisende veiligheidsvoorschriften

Zeg 'Hallo' tegen Charlie!

Geniet van de rit

INDEX

	Productonderdelen	67
	Voordat je gaat	68
	Installatie in het voertuig	69
	De Side Impact Buddy plaatsen	70
	Het beveiligen van uw kind	70
	Verwijderen uit het voertuig	72
	Wassen en verzorging.	72
	Belangrijke informatie	74
	Levenslange productgarantie	75



Dit is het perfecte moment om een thee of koffie te pakken voordat je in belangrijke informatie gaat graven. Ga maar door! We wachten op je! :)

Voor maximale bescherming en comfort van uw kind is het van essentieel belang dat u de volledige handleiding zorgvuldig doorleest en alle instructies voor het installeren en gebruiken van dit product opvolgt. Onjuiste bediening kan ernstig letsel of zelfs de dood tot gevolg hebben.

LET OP

Dit product is goedgekeurd volgens de strengste Europese veiligheidsnormen (ECE R129/03) en is geschikt voor kinderen van 100 tot 150cm (van ongeveer 3 tot 12 jaar) in voorwaartse richting.

Het kan alleen worden gebruikt voor autostoelen met automatische driepuntsgordels die zijn goedgekeurd in overeenstemming met UN-voorschrift nr. 16 of een vergelijkbare norm.

Charlie is geclassificeerd als „i-Size Booster seat” voor kinderen van 100 tot 150cm en past op „i-Size-zitposities”, zoals aangegeven door de fabrikant van het voertuig in de gebruikershandleiding van het voertuig.

De meest recente versie van deze gebruikershandleiding vindt u online op swandoo.com/charlie-user-manual. De laatste digitale versie kan belangrijke updates bevatten en vervangt vorige versies.

In geval van tegenstrijdigheden, moet de laatste update worden gevolgd.



Scan de QR-code of ga naar swandoo.com/charlie-compatibility om de compatibiliteit met uw voertuig te controleren.

PRODUCTONDERDELEN

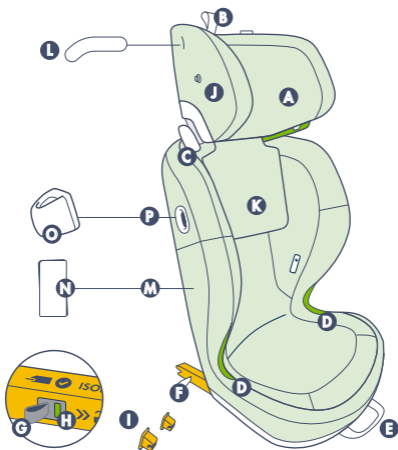

- A** Verstelbare hoofdsteun
- B** Afstelling van de riem van de hoofdsteun
- C** Geleider schoudergordel
- D** Geleider heupgordel
- E** ISOFIX uitschuifknop
- F** ISOFIX-connector
- G** ISOFIX knop voor loskoppelen
- H** ISOFIX-veiligheidsindicator
- I** ISOFIX-geleiders
- J** Bevestiging voor zonnekap (afzonderlijk verkrijgbaar)
- K** Stoffen bekleding
- L** Montagegereedschap voor stoffen bekleding
- M** Gebruikshandleiding vak/compartiment*
- N** Gebruikshandleiding
- O** Side Impact Buddy
- P** Dop voor Side Impact Buddy



VOORDAT JE GAAT

Lees de gebruikershandleiding van uw auto voor instructies met betrekking tot kinderzitjes en om de ISOFIX-verankeringspunten te vinden. Deze stoel kan zowel worden gebruikt als de ISOFIX-stekkers zijn vergrendeld, of ontgrendeld en opgeborgen.

! De stoel mag niet worden gebruikt met een tweepunts veiligheidsgordel.

! Zelfs wanneer het kinderzitje niet wordt gebruikt, moet het altijd worden vastgezet met de veiligheidsgordel van het voertuig.

! Dit kinderzitje mag niet worden gebruikt als de stoelen loodrecht op de rijrichting staan. Het gebruik van dit product is toegestaan op naar achteren gerichte stoelen, bijvoorbeeld in een busje of minibus, mits deze geschikt zijn voor het vervoeren van een volwassene. De hoofdsteun van de auto moet op zijn plaats zitten als u deze op een naar achteren gerichte stoel monteert!

! De veiligste plaats om dit product te installeren is op de achterbank van uw voertuig.

! Als u dit kinderzitje in de passagiersstoel vooraan moet plaatsen en uw auto is uitgerust met airbags, duwt u de passagiersstoel zo ver mogelijk naar achteren. Zorg er echter voor dat de schoudergordelgeleider van deze stoel altijd naar voren staat t.o.v. de B-stijl van het voertuig.



INSTALLATIE IN HET VOERTUIG



INSTALLATIE MET ISOFIX



1 Plaats indien nodig de twee ISOFIX-geleiders (**I**) op beide ISOFIX-ankerpunten tussen de stoel en de rugleuning.



2 Trek de ISOFIX-connectoren (**E**) uit door aan de ISOFIX-ontgrendeltrekker (**F**) aan de voorkant van de stoel te trekken. De ISOFIX-connectoren schuiven naar buiten.



3 Plaats het kinderzitje op de stoel in de auto en steek beide stekkers in de ISOFIX-verankeringspunten totdat u een klik hoort..



4 Controleer of de ISOFIX-veiligheidsindicatoren (**H**) groen zijn geworden.



5 Trek opnieuw aan de ISOFIX-ontgrendeltrekker (**E**) en...

VOOR INSTALLATIE ZONDER ISOFIX, BEGIN HIER!



6 ...Duw het onderste deel van het kinderzitje tegen de zitting van het voertuig totdat het stevig op de stoel staat en stevig vastzit. Als de hoofdsteun van de autostoel het kinderzitje raakt, verstelt u de hoofdsteun of verwijdert u deze volledig (verwijder de hoofdsteun niet in de naar achteren gerichte autostoelen). De gehele rugzijde van de Charlie-stoel moet in contact komen met de rugleuning van de autostoel.



7 Trek de driepuntsgordel naar buiten en voer het bovenste deel van de gordel door de schoudergordelgeleider (**C**) over de groene indicator voor de gordelbaan. Zorg ervoor dat de gordelgeleider weer gesloten is en dat de gordel niet verdraaid is.



SIDE IMPACT BUDDY

Charlie biedt hoogwaardige geïntegreerde bescherming tegen zijdelingse botsingen. De Side Impact Buddy verbetert de bescherming nog verder.



8 Steek de Side Impact Buddy (**O**) in de rode ovale dop (**P**) aan de zijkant van de stoel.



9 Draai de Side Impact Buddy 90 graden totdat deze vastklikt.



De „Side Impact Buddy” moet altijd aan de raamzijde van het kinderzitje worden geplaatst en is mogelijk niet geschikt voor of compatibel met elk voertuig.



HET BEVEILIGEN VAN JE KIND



10 Trek aan de lus van de hoofdsteun (**B**) en verstel de hoofdsteunpositie terwijl uw kind in het kinderzitje zit.



11 Beweeg de hoofdsteun (**A**) en schuif deze omhoog of omlaag. Stel de hoofdsteun zodanig af dat de oogindicator overeenkomt met het oogniveau van uw kind of dat u niet ongeveer 2cm tussen de schouder van uw kind en de onderrand van de hoofdsteun kunt steken.





12 Trek de driepuntsgordel uit, plaats deze voor het kind en vergrendel de tong van de gordel in de gesp van het voertuig.



13 Pak de diagonale gordel vast en trek hem naar het oprolmechanisme toe om de heupgordel strak te trekken.

! Voor de beste bescherming moet u ervoor zorgen dat de riem strak zit en niet verdraaid is. Zorg ervoor dat de heupgordel zo laag mogelijk op het bekken van uw kind wordt geplaatst en niet op de buik van uw kind zit.

! Het diagonale deel van de gordel moet op het sleutelbeen van uw kind in het midden van de schouder zitten en de nek niet raken. Stel de hoofdsteun zo nodig af voor een betere positie.

! Controleer altijd of uw kind op de juiste manier is gemonteerd en op het juiste zitje zit voordat u gaat rijden.

Laat uw kind niet zonder toezicht achter in het kinderzitje, zelfs niet voor korte tijd.

Bedek het product wanneer het wordt blootgesteld aan direct zonlicht. Onderdelen van het zitje kunnen te heet worden voor de huid van uw kind. Controleer de temperatuur voordat u uw kind op de stoel plaatst.

Gebruik deze stoel niet buiten een voertuig.



Laat uw kind zien hoe de gordel moet worden geplaatst en hoe de gordel zelf moet worden aangespannen.



„...het doel van training is om de speling te verscherpen, het lichaam te verstevigen en de geest te polijsten.“ Sensei”



VERWIJDEREN UIT HET VOERTUIG



14 Duw het vergrendelmechanisme van de schoudergordelgeleider (G) naar binnen en schuif de driepuntsgordel uit de gordelgeleider.



15 Open de ISOFIX-connectoren door aan de ISOFIX-ontgrendeltrekker (G) aan de zijkant van de connectoren te trekken.

Als de ISOFIX-ontgrendelriem (G) niet toegankelijk is, gebruikt u de voorste trekker (E), om de stoel naar voren te bewegen.



16 Duw de ISOFIX-connectoren terug in de stoel terwijl u aan de riem aan de voorzijde (E) trekt en verwijder de stoel vervolgens uit het voertuig.



WASSEN EN VERZORGING

HET VERWIJDEREN VAN DE STOFFEN VOOR HET WASSEN

Verwijder de stof van de hoofdsteun door deze van de randen omhoog te tillen. Open de stoffen aan de achterkant van het kinderzitje.

Om te voorkomen dat de afdekking naar voren glijdt tijdens gebruik, zijn er twee kleine haken onder de afdekking die deze op zijn plaats houdt.

Zorg ervoor dat de afdekking van deze haken is losgemaakt door de afdekking aan beide zijden van het zitgedeelte in te knijpen en naar het midden van de stoel te trekken voordat u de stof volledig verwijdert. Maak de hele kap los door deze van de randen omhoog te tillen.

HET HERPLAATSEN VAN DE STOFFEN

Zoek het installatiegereedschap achter de hoofdsteun. Duw de rand van de stof in de juiste positie. Zorg ervoor dat u de afdekkingen op dezelfde manier terugplaatst als voorheen. U kunt de voorgaande stappen in omgekeerde volgorde uitvoeren om er zeker van te zijn dat alles op zijn plaats zit.

WASINSTRUCTIES



Was voor het eerste gebruik.

Machinewasbaar:

Programma voor fijne was/handwas.

Handwas aanbevolen.

Gebruik milde schoonmaakmiddelen. Niet chemisch reinigen, bleekmiddel gebruiken of in de droger stoppen. Verwijderd houden van uw hond, uw kat en directe hitte.

Gebruik geen bleekmiddelen, schuurmiddelen, stofferings- of agressieve schoonmaakmiddelen.

Reinig de kunststof onderdelen en het geïntegreerde gordelsysteem met een mild reinigingsmiddel en warm water. Gebruik geen smeermiddelen.

Kreukels?

Verwijder eventuele kreukels uit de stoffen bekleding met een stoomapparaat. Als u er geen heeft, probeer dan de stoomfunctie van uw strijkijzer.

Raak tijdens het stomen geen plastic onderdelen van de stoel aan met het strijkijzer. Wees voorzichtig met hete stoom! Blijf uit de buurt van uw lichaam, uw kat, uw hond, schoonmoeder, kamerplanten... enz. Je snapt het wel :)
Gebruik geen smeermiddelen.

! De stoffen bekleding is een veiligheidsvoorziening en het kinderzitje mag nooit zonder deze bekleding worden gebruikt.

Als de hoes op enig moment moet worden vervangen, gebruik dan alleen originele officiële stoffen van Swandoo Charlie.

! BELANGRIJKE INFORMATIE

Gebruik het product nooit in een configuratie of montagemethode die niet is weergegeven in de instructies.

Gebruik geen lastdragende contactpunten anders dan beschreven in de instructies.

Zorg ervoor dat de bagage of andere voorwerpen goed zijn beveiligd. Onbeveiligde bagage kan bij een ongeval ernstig letsel veroorzaken bij kinderen en volwassenen.

Alleen volwassenen mogen het product repareren of aanpassen. Breng geen wijzigingen aan het product aan. Dit kan de kwaliteit negatief beïnvloeden en het onveilig maken.

Gebruik het product niet met beschadigde of ontbrekende onderdelen.

Gebruik geen tweedehands kinderzitje of kinderzitje waarvan je de geschiedenis niet kent. Het is gevaarlijk niet-geautoriseerde of gewijzigde producten te gebruiken!

Zorg ervoor dat alle harde en stijve onderdelen van de stoel correct zijn gemonteerd en niet beschadigd kunnen raken door dagelijks gebruik (bijvoorbeeld door vast te zitten in het portier van het voertuig).

Gebruik het product niet als er enig bewijs van is wijziging of aanpassing zonder licentie.

Verwijder geen labels op het product. Zij kunnen belangrijke informatie bevatten.

Je Swandoo Charlie moet regelmatig goed worden onderhouden.

Dit product moet worden vervangen wanneer het aan een zwaar ongeval werd onderworpen.



LEVENSLANGE GARANTIE

Onze garantie weerspiegelt ons vertrouwen in de hoge kwaliteit van onze ontwerp-, engineering-, productie- en productprestaties. In geval van een defect dient u uw aankoopbewijs en het serienummer van het product te overleggen, dat zich aan de onderkant van het product bevindt.

De garantie dekt alle fabricage- en materiaaldefecten die op de datum van aankoop bestaan, of die zich voordoen binnen 2 jaar na de datum van ontvangst door de dealer. Deze garantie dekt geen schade veroorzaakt door normale slijtage, nalatigheid, ongelukken, misbruik of het niet naleven van de gebruikershandleiding.

Je kan gratis de garantie voor het product verlengen tot een levenslange garantie, gewoon door uw product online te registreren op **swandoo.com/register-product** binnen de 3 maanden na de dag van aankoop.

Als u vragen of opmerkingen hebt over dit product of deze gebruikershandleiding, neem dan contact met ons op voordat u het product gebruikt. We horen graag van u!



LIJST MET VOERTUIGCOMPATIBILITEIT

Charlie is geschikt voor bevestiging op de zitplaatsen van de hieronder vermelde voertuigen, mits goedgekeurde ISOFIX-punten zijn aangebracht en beschikbaar zijn. Dit kinderzitje is mogelijk compatibel met andere auto's, maar we hebben Charlie nog niet met alle auto's getest. Deze lijst met voertuigcompatibiliteit heeft alleen betrekking op ISOFIX-posities.

In principe is het gebruik van de stoel in posities zonder ISOFIX altijd mogelijk met ingeklapte ISOFIX-connectors. Neem bij twijfel contact op met Swandoo of de dealer. Bezoek onze website voor de meest recente lijst met auto's.

In sommige voertuigen is de hoofdruimte in de achterstoelen beperkt. Als u Charlie vastmaakt met de ISOFIX-armen in deze voertuigen, is het mogelijk dat het kinderzitje niet kan worden gebruikt tot een hoogte van 1.50 meter. Dit kan bijvoorbeeld het geval zijn als de hoofdsteun de C-stijl van de auto raakt. Houd u aan de hoogte die wordt weergegeven in de lijst met voertuigcompatibiliteit.

Wanneer een voertuig is gemarkeerd met *, kan de ruimte voor het hoofd voor specifieke modellen van dit voertuig worden beperkt tot 1,35 m hoogte.

Recente modelupdates worden mogelijk niet vermeld, omdat modelupdates alleen worden vermeld als de stoelposities worden gewijzigd.

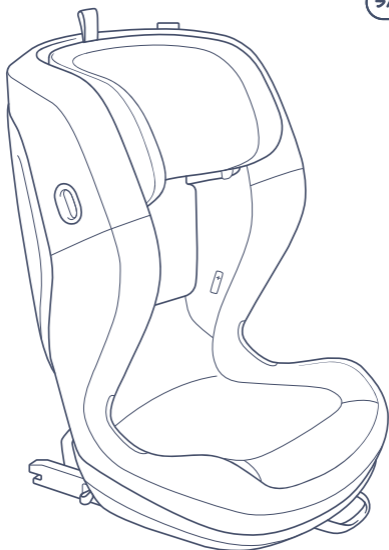

CHARLIE

Fotelik i-Size



DLA WIĘKSZYCH DZIECI

100-150,
Od ok. 3,5 do 12 lat



INTUICYJNE PROWADZENIE PASÓW BEZPIECZEŃSTWA

Bezpieczne mocowanie za każdym razem











I-SIZE, ECE R129/03

Certyfikat potwierdzający spełnienie
najbardziej wymagających przepisów
bezpieczeństwa

Przywitaj się z Charlie! Miłej jazdy

INDEKS

	Części produktu	80
	Zanim ruszysz	81
	Instalacja w samochodzie	82
	Umieszczanie osłony bocznej.	83
	Zabezpieczanie dziecka	83
	Demontaż z auta	85
	Mycie i pielęgnacja.	86
	Ważne informacje	87
	Dożywotnia gwarancja na produkt	88



To idealny moment, aby napić się herbaty lub kawy przed zagłębieniem się w ważne informacje. Idźcie dalej! Będziemy na Ciebie czekać! :)

Dla maksymalnej ochrony i komfortu Twojego dziecka, konieczne jest dokładne przeczytanie całej instrukcji i przestrzeganie wszystkich wskazówek dotyczących instalacji i użytkowania tego produktu. Nieprawidłowa obsługa może spowodować poważne obrażenia, a nawet śmierć.

UWAGA

Niniejszy produkt został zatwierdzony zgodnie z najsurowszymi europejskimi normami bezpieczeństwa (ECE R129/03) i jest odpowiedni dla dzieci o wzroście od 100 do 150cm (od około 3 do 12 lat) w pozycji przodem do kierunku jazdy.

Można go używać wyłącznie na siedzeniach samochodowych wyposażonych w automatyczne trzypunktowe pasy bezpieczeństwa zatwierdzone zgodnie z regulaminem ONZ nr 16 lub porównywalną normą.

Fotelik Charlie jest sklasyfikowany jako "i-Size booster seat" dla dzieci o wzroście od 100 do 150cm i pasuje do "i-Size-owych miejsc siedzących" jak wskazano przez producenta pojazdu w instrukcji obsługi pojazdu.

Najnowszą wersję niniejszej instrukcji obsługi można znaleźć na stronie swandoo.com/charlie-user-manual. Najnowsza wersja cyfrowa może zawierać ważne aktualizacje i zastępuje poprzednie wersje.

W przypadku rozbieżności należy postępować zgodnie z najnowszą aktualizacją.



Zeskanuj kod QR lub odwiedź stronę swandoo.com/charlie-compatibility, aby sprawdzić kompatybilność z Twoim pojazdem.

🔧 CZĘŚCI PRODUKTU

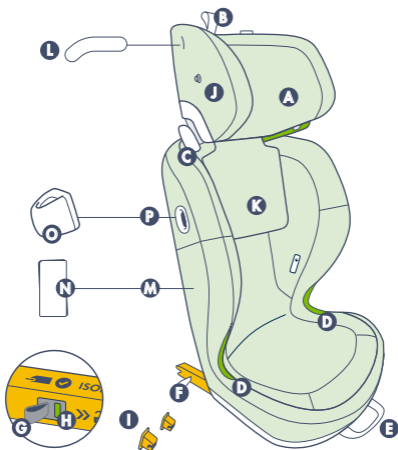





- A** Regulowany zagłówek
- B** Regulacja paska zagłówek
- C** Prowadnica pasa ramieniowego
- D** Prowadnica pasa biodrowego
- E** Przycisk regulacji szyny ISOFIX
- F** Łącznik ISOFIX
- G** Ściągacz zwalniający ISOFIX
- H** Wskaźnik bezpieczeństwa ISOFIX
- I** Prowadnice ISOFIX
- J** Mocowanie daszka przeciwsłonecznego (sprzedawane osobno)
- K** Tapicerka
- L** Narzędzie do montażu tapicerki
- M** Kieszeń na instrukcję obsługi*
- N** Instrukcja obsługi
- O** Side Impact Buddy
- P** Kieszeń na osłonę boczną SIB



ZANIM RUSZYSZ

Należy zapoznać się z instrukcją obsługi pojazdu, aby uzyskać informacje na temat fotelików dziecięcych i zlokalizować punkty mocowania ISOFIX. Ten fotelik może być używany zarówno z wpiętym systemem isofix, ja i bez systemu isofix za pomocą pasów 3-punktowych .

-  Fotelik nie może być używany dwupunktowym pasem bezpieczeństwa.
-  Nawet gdy fotelik nie jest używany, musi być zawsze zabezpieczony pasem bezpieczeństwa pojazdu.
-  Ten fotelik dziecięcy nie może być używany z siedzeniami ustawionymi prostopadle do kierunku jazdy. Używanie tego produktu jest dozwolone na siedzeniach skierowanych tyłem do kierunku jazdy, np. w vanach lub minibusach, o ile są one przystosowane do przewożenia osób dorosłych. W przypadku montażu na siedzeniu skierowanym tyłem do kierunku jazdy, zagłówek pojazdu musi znajdować się na swoim miejscu!
-  Najbezpieczniejszym miejscem do zamontowania tego produktu są tylne siedzenia pojazdu.
-  Jeśli musisz zamontować ten fotelik na przednim siedzeniu pasażera, a Twój samochód wyposażony jest w poduszki powietrzne, przesunij siedzenie pasażera jak najdalej do tyłu. Upewnij się jednak, że prowadnica pasa barkowego tego fotelika jest zawsze ustawiona do przodu w stosunku do słupka B samochodu.



INSTALACJA W SAMOCHODZIE



INSTALACJA ZA POMOCĄ SYSTEMU ISOFIX



1 W razie potrzeby umieść dwie plastikowe prowadnice ISOFIX (**I**) na obu punktach mocowania ISOFIX auta pomiędzy siedziskiem a oparciem, żeby było łatwiejsze dojście do isofix-u.



2 Wysuń zaczepy ISOFIX (**E**) pociągając za ściągacz zwalniający szynę ISOFIX (**F**) znajdujący się z przodu fotelika. Złącza ISOFIX wysunie się maksymalnie.



3 Umieść fotelik na siedzeniu w samochodzie i wsuń oba łączniki w punkty mocowania ISOFIX, aż usłyszysz "kliknięcie".



4 Sprawdź, czy wskaźniki bezpieczeństwa ISOFIX (**H**) zmieniły kolor na zielony.



5 Ponownie pociągnij za pasek do przesuwania szyny ISOFIX (**E**) i...

W PRZYPADKU INSTALACJI BEZ ISOFIX-U, ZACZNIJ OD TEGO MIEJSCA!



6 ... dociśnij dolną część fotelika do siedzenia pojazdu, aż będzie on mocno osadzony i przylegał do siedzenia. Jeśli zagłówek siedzenia pojazdu przeszkadza w montażu fotelika dziecięcego, wyreguluj zagłówek lub całkowicie go usuń obkręć i wsuń z powrotem, tak aby nie wypychał zagłówka fotelika (nie usuwaj zagłówek z siedzeń pojazdu montowanych tyłem do kierunku jazdy).

Cała tylna powierzchnia fotelika Charlie musi stykać się z oparciem fotela samochodowego.



7 Wyciągnij trzypunktowy pas bezpieczeństwa i przełóż górną część pasa przez prowadnicę pasa barkowego (C) ponad zielonym wskaźnikiem przebiegu pasa. Upewnij się, że prowadnica pasa została ponownie zamknięta i że pas nie jest skręcony.

SIDE IMPACT BUDDY

Charlie oferuje wysoki poziom zintegrowanej ochrony przed uderzeniami bocznymi. Side Impact Buddy jeszcze bardziej poprawia tę ochronę.



8 Włóż Side Impact Buddy (O) do czerwonego owalnego gniazda (P) z boku fotelika.



9 Obróć Side Impact Buddy o 90 stopni aż do zatrzaśnięcia.



Side Impact Buddy zawsze musi być umieszczony od strony okna fotelika dziecięcego i może nie pasować lub być kompatybilny z każdym pojazdem.

ZABEZPIECZENIE DZIECKA



10 Pociągnij za regulator paska zagłówka (B) i wyreguluj pozycję zagłówka, gdy dziecko siedzi w foteliku.

11 Przesuń zagłówek (A) a następnie przesuń go w górę lub w dół. Wyreguluj zagłówek tak, aby wskaźnik oczu odpowiadał poziomowi oczu

dziecka lub aby nie można było umieścić około dwóch palców (około 2 cm) pomiędzy ramieniem dziecka a dolną krawędzią zagłówka.



12 Wyciągnij trzypunktowy pas bezpieczeństwa, umieść go przed dzieckiem i zatrzaśnij język pasa w zamku pojazdu.



13 Chwyć pas barkowy i pociągnij w kierunku zwijacza pasa, aby usunąć luz z pasa biodrowego.

! Aby zapewnić najlepszą ochronę, upewnij się, że pas jest dobrze zamocowany i nie jest skręcony. Upewnij się, że pas biodrowy jest umieszczony jak najniżej na miednicy dziecka i nie siedzi na brzuchu dziecka.

! Skośna część pasa (pas barkowy) powinna przylegać do obojczyka dziecka w środkowej części barku i nie powinna dotykać szyi. W razie potrzeby wyregulować zagłówek, aby uzyskać lepszą pozycję.

! Przed rozpoczęciem jazdy należy zawsze sprawdzić, czy dziecko jest prawidłowo zamontowane i zabezpieczone.

Nie zostawiaj dziecka w foteliku bez opieki, nawet na krótki czas.

Przykryj produkt, gdy jest wystawiony na bezpośrednie działanie promieni słonecznych. Części fotelika mogą nagrzewać się zbyt mocno dla skóry dziecka. Sprawdź temperaturę przed umieszczeniem dziecka w foteliku.

Nie używaj tego fotelika poza pojazdem.



Pokaż dziecku, jak należy umieścić pas i jak samodzielnie go napiąć.



"...Celem treningu jest zaciągnięcie luzu, hartowanie ciała i spokoju ducha." Sensei



USUNIĘCIE Z POJAZDU



14 Popchnąć mechanizm blokujący prowadnicy pasa barkowego (C) do wewnątrz i wysunąć pas trzypunktowy z prowadnicy pasa.



15 Otwórz złącza ISOFIX pociągając za ściągacz zwalnający ISOFIX (G) znajdujący się bezpośrednio z boku złącza.

W przypadku, gdy pas zwalnający ISOFIX (G) nie jest dostępny, użyj przedniego ściągacza (E), aby przesunąć fotelik do przodu.



16 Wepchnij zaczepy ISOFIX z powrotem do fotelika pociągając za pasek z przodu (E) a następnie wyjmij fotelik z samochodu.



MYCIE I PIELĘGNACJA

ZDEJMOWANIE TAPICEREK DO PRANIA

Zdejmij tapicerkę z zagłówka, po prostu podnosząc ją z krawędzi. Otwórz tapicerkę z tyłu fotelika dziecięcego.

Aby zapobiec zsuwaniu się pokrowca do przodu podczas użytkowania, pod pokrowcem znajdują się dwa małe haczyki, które przytrzymują go na miejscu. Upewnij się, że pokrowiec został odłączony od tych zaczepów poprzez ściśnięcie pokrowca z każdej strony siedziska i pociągnięcie w kierunku środka fotelika przed całkowitym zdjęciem pokrowca. Poluzuj cały pokrowiec, podnosząc go z brzegów.

ZAKŁADANIE TAPICERKI

Znajdź narzędzie do montażu tkanin za zagłówkiem. Umieść krawędź tkaniny we właściwej pozycji. Upewnij się, że pokrowce zostały założone z powrotem w taki sam sposób, jak poprzednio. Możesz wykonać poprzednie kroki w odwrotnej kolejności, aby upewnić się, że wszystko jest na swoim miejscu.

INSTRUKCJE PRANIA



Proszę wyprać przed pierwszym użyciem!

Można prać w pralce:

Program prania delikatnego/ręcznego.

Zalecane pranie ręczne.

Używaj łagodnych detergentów. Nie używaj środków chemicznych, nie wybielać ani nie suszyć w suszarce bębnowej. Trzymaj z dala od psa, kota i bezpośredniego ciepła. Nie używaj wybielaczy, materiałów ściernych, tapicerki ani agresywnych środków czyszczących.

Wyczyść plastikowe części i zintegrowany system uprząży łagodnym detergentem i ciepłą wodą. Nie używaj smarów.

Zmarszczki?

Usuń wszelkie zmarszczki z poszycia tkaniny za pomocą parownicy. Jeśli nie masz takiej maszyny, spróbuj użyć funkcji pary w żelazku.

Podczas gotowania na parze, pamiętaj, aby nie dotykać żelazkiem żadnych plastikowych części fotelika. Zachowaj ostrożność z gorącą parą! Trzymaj ją z dala od swojego ciała, kota, psa, teściowej, roślin domowych... itd. Rozumiesz o co chodzi :)

! Pokrowiec z tkaniny jest elementem bezpieczeństwa i fotelik nigdy nie powinien być używany bez niego.

Jeśli pokrowiec wymaga wymiany w dowolnym momencie, używaj wyłącznie oficjalnych tkanin Swandoo Charlie.

! WAŻNE INFORMACJE

Nigdy nie używaj produktu w konfiguracji lub sposobie montażu, który nie został przedstawiony w instrukcji.

Nie używaj żadnych nośnych punktów kontaktowych innych niż te opisane w instrukcji i oznaczone na urządzeniu przytrzymującym dla dzieci.

Upewnij się, że bagaż lub inne przedmioty są odpowiednio zamocowane. Niezabezpieczony bagaż może spowodować poważne obrażenia u dzieci i dorosłych podczas wypadku.

Tylko osoby dorosłe powinny naprawiać lub regulować produkt. Nie należy dokonywać żadnych zmian w produkcie. Może to wpłynąć na jego działanie i uczynić go niebezpiecznym.

Nie używaj produktu z uszkodzonymi lub brakującymi częściami.

Nie używaj używanego fotelika dziecięcego lub fotelika dziecięcego, których historii nie znasz. Jest to niebezpieczne, aby używanie nieautoryzowanych lub zmienionych produktów jest niebezpieczne!

Upewnij się, że wszystkie sztywne części fotelika są prawidłowo zamontowane i nie mogą ulec uszkodzeniu podczas codziennego użytkowania (np. przez uwięzienie w drzwiach pojazdu).

Nie używaj produktu, jeśli istnieją jakiegokolwiek dowody na nielicencjonowanej modyfikacji.

Nie usuwaj żadnych etykiet na produkcie. Na stronie zawierają ważne informacje.

Twój Swandoo Charlie musi być poddawany regularnej konserwacji.

Ten produkt powinien zostać wymieniony, gdy został poddany gwałtownym naprężeniom podczas wypadku.



GWARANCJA DOŻYWOTNIA

Nasza gwarancja odzwierciedla naszą pewność co do wysokiej jakości naszego projektu, inżynierii, produkcji i działania produktu. W przypadku wystąpienia wady, prosimy o przedstawienie dowodu zakupu oraz numeru seryjnego produktu, który znajduje się na spodzie produktu.

Gwarancja obejmuje wszystkie wady produkcyjne i materiałowe istniejące w dniu zakupu lub pojawiające się w ciągu 2 lat od daty otrzymania produktu od sprzedawcy. Niniejsza gwarancja nie obejmuje uszkodzeń spowodowanych normalnym zużyciem, zaniedbaniem, wypadkami, nadużyciami lub wynikających z nieprzestrzegania instrukcji obsługi.

Możesz bezpłatnie rozszerzyć gwarancję na cały okres użytkowania produktu bezpłatnie, po prostu rejestrując swój produkt online na stronie [swandoo.com/register-product](https://www.swandoo.com/register-product) w ciągu 3 miesięcy od daty zakupu.

Jeśli masz jakiegokolwiek pytania lub wątpliwości dotyczące tego produktu lub niniejszej instrukcji obsługi, prosimy o kontakt z nami przed użyciem produktu. Czekamy na Twoją wiadomość!



LISTA KOMPATYBILNOŚCI Z POJAZDAMI

Fotelik Charlie nadaje się do zamocowania na miejscach siedzących w pojazdach wymienionych poniżej, pod warunkiem, że są zamontowane i dostępne zatwierdzone punkty ISOFIX. Ten fotelik dziecięcy może być kompatybilny z innymi samochodami, jednak nie przetestowaliśmy jeszcze Charliego we wszystkich pojazdach. Ta lista kompatybilności z pojazdami odnosi się wyłącznie do aut z ISOFIX. Zasadniczo używanie fotelika bez ISOFIX jest zawsze możliwe przy użyciu schowanych łączników ISOFIX.

W razie wątpliwości należy skonsultować się z firmą Swandoo lub sprzedawcą. Aktualna lista samochodów znajduje się na naszej stronie internetowej.

W niektórych pojazdach przestrzeń na głowę na tylnych siedzeniach jest ograniczona. Jeśli mocujesz Charlie za pomocą ramion ISOFIX w tych pojazdach, może nie być możliwe użycie fotelika do wysokości 1,50 m. Może się tak zdarzyć, na przykład, jeśli zagłówek uderzy w słupek C pojazdu.

Należy przestrzegać wysokości podanych na liście kompatybilności z pojazdami.

Jeżeli pojazd jest oznaczony symbolem*, wysokość miejsca na głowę może być ograniczona do 1,35 m w przypadku określonych modeli tego pojazdu. Ostatnie aktualizacje modeli mogą nie być wymienione na liście, ponieważ aktualizacje modeli są wymieniane tylko w przypadku zmiany pozycji siedzeń.

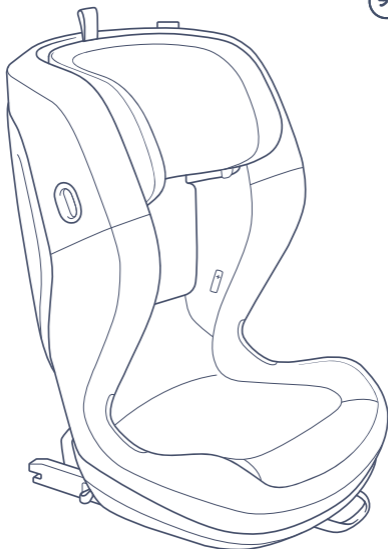

CHARLIE

Dětská autosedačka i-Size



PRO VĚTŠÍ DĚTI

100 -150cm,
Od cca 3,5 do 12 let



INTUITIVNÍ VEDENÍ BEZPEČNOSTNÍCH PÁSŮ

Pokaždé bezpečně zajištěno











I-SIZE, ECE R129/03

Certifikováno podle nejnáročnějších
bezpečnostních předpisů.

Pozdravte Charlieho!

Užijte si jízdu

INDEX

	Součásti produktu	3
	Než vyrazíte	4
	Instalace	5
	Umístění zařízení Side Impact Buddy.	6
	Zabezpečení dítěte	6
	Vyjmutí z vozidla	8
	Mytí a péče	8
	Důležité informace	9
	Doživotní záruka na výrobek	10



To je ideální čas na čaj nebo kávu, než se začnete do důležitých informací. Jděte na to! Budeme na vás čekat! :)

Pro maximální ochranu a pohodlí vašeho dítěte je nezbytné, abyste si pečlivě přečetli celý návod k obsluze a dodržovali všechny pokyny k instalaci a používání tohoto výrobku. Nesprávná obsluha může mít za následek vážná zranění nebo dokonce smrt.

UPOZORNĚNÍ

Tento výrobek byl schválen podle nejpřísnějších evropských bezpečnostních norem (ECE R129/03) a je vhodný pro děti od 100 do 150 cm (přibližně od 3 do 12 let) ve směru jízdy.

Lze jej použít pouze pro autosedačky s automatickými třibodovými pásy schválenými podle předpisu OSN č. 16 nebo srovnatelné normy.

Sedačka Charlie je klasifikována jako "podsedák i-Size" pro děti s výškou od 100 do 135 cm a je vhodná pro "sedadla i-Size", jak je uvedeno v návodu k použití vozidla od jeho výrobce. Při použití pro osoby s výškou postavy nad 135 cm může být kompatibilita této sedačky s vaším vozidlem snížena.

Nejnovější verzi této uživatelské příručky naleznete online na adrese swandoo.com/charlie-user-manual. Nejnovější digitální verze může obsahovat důležité aktualizace a je nadřazena předchozím verzím.

V případě rozporů je třeba postupovat podle nejnovější aktualizace.



Pro ověření kompatibility s vaším vozidlem naskenujte QR kód nebo navštivte stránku swandoo.com/charlie-compatibility.

🔧 DÍLY VÝROBKU

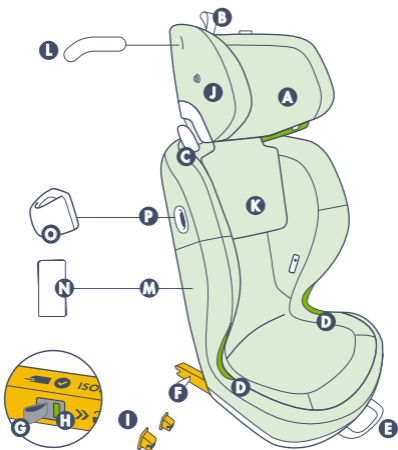

- A** Nastavitelná opěrka hlavy
- B** Nastavovač popruhu opěrky hlavy
- C** Vodítko ramenního pásu
- D** Vodítko bederního pásu
- E** Posuvný spouštěč ISOFIX
- F** Konektor ISOFIX
- G** Uvolňovací stahovák ISOFIX
- H** Bezpečnostní indikátor ISOFIX
- I** Vodítka ISOFIX
- J** Upevňovací prvek sluneční clony (prodává se samostatně)
- K** Látkový potah
- L** Nástroj pro instalaci látkového krytu
- M** Uživatelská příručka Kapsa / přihrádka*
- N** Uživatelská příručka
- O** Side Impact Buddy
- P** Zásuvka pro Side Impact Buddy



NEŽ VYRAZÍTE

Přečtěte si návod k obsluze vozidla, kde najdete pokyny týkající se dětských sedaček a umístění kotevních bodů ISOFIX (X). Tuto autosedačku lze používat jak se zacvaknutými konektory ISOFIX, tak s odcvaknutými a uloženými.

! Sedačka se nesmí používat s dvoubodovým bezpečnostním pásem.

! Tato dětská autosedačka se nesmí používat se sedadly otočenými kolmo ke směru jízdy.

! Použití tohoto výrobku je povoleno na sedadlech orientovaných proti směru jízdy, např. v dodávce nebo minibusu, pokud jsou tato sedadla způsobilá pro přepravu dospělé osoby. Při montáži na sedadlo orientované proti směru jízdy musí být opěrka hlavy vozidla na svém místě!

! Nejbezpečnější místo pro instalaci tohoto výrobku je na zadních sedadlech vozidla.

! Pokud potřebujete nainstalovat tuto dětskou sedačku na přední sedadlo spolujezdce a vaše vozidlo je vybaveno airbagy, posuňte sedadlo spolujezdce co nejvíce dozadu. Dbejte však na to, aby bylo vodítko ramenního pásu této sedačky vždy v přední poloze vůči B sloupku vozidla.



INSTALACE DO VOZIDLA



INSTALACE POMOCÍ SYSTÉMU ISOFIX



1 V případě potřeby umístěte dvě vodítka ISOFIX (**I**) na oba kotevní body ISOFIX mezi sedadlo a opěradlo.



2 Vysuňte konektory ISOFIX (**F**) zatažením za uvolňovací stahovák ISOFIX (**E**) v přední části sedadla. Konektory ISOFIX se vysunou do krajní polohy.



3 Umístěte dětskou autosedačku na sedadlo ve vozidle a zasuňte oba konektory do kotevních bodů ISOFIX, dokud neuslyšíte "cvaknutí".



4 Zkontrolujte, zda se bezpečnostní indikátory ISOFIX (**H**) rozsvítily zeleně.



5 Znovu zatáhněte za posuvnou spoušť ISOFIX (**E**) a..

PRO INSTALACI BEZ ISOFIXU ZAČNĚTE ZDE



6 ...Zatlačte na spodní část dětské sedačky proti sedadlu vozidla, dokud nebude pevně umístěna a přitažena k sedadlu. Pokud opěrka hlavy sedadla vozidla překáží dětské autosedačce, upravte opěrku hlavy nebo ji zcela odstraňte (u sedadel vozidla orientovaných proti směru jízdy opěrku hlavy neodstraňujte).

Celá zadní plocha autosedačky Charlie musí být v kontaktu s opěradlem autosedačky.



7 Vytáhněte tříbodový pás a ved'te horní část pásu skrz vodítko ramenního pásu (C) přes zelený indikátor dráhy pásu. Ujistěte se, že je vodítko pásu opět zavřené a že pás není zkroucený.



SIDE IMPACT BUDDY

Charlie nabízí integrovanou ochranu proti bočnímu nárazu na vysoké úrovni. Systém Side Impact Buddy ochranu ještě zvyšuje.



8 Vložte Side Impact Buddy (O) do červené oválné zdířky (P) na boku sedadla.



9 Otočte Side Impact Buddy o 90 stupňů, dokud nezapadne.



Side Impact Buddy musí být vždy umístěn na okenní straně dětské sedačky a nemusí pasovat nebo být kompatibilní s každým vozidlem.



ZAJIŠTĚNÍ VAŠEHO DÍTĚTE



10 Zatáhněte za nastavovač pásu opěrky hlavy (B) a nastavte polohu opěrky hlavy, zatímco dítě sedí v dětské autosedačce.



11 Posuňte opěrku hlavy (A) a poté ji posuňte směrem nahoru nebo dolů. Nastavte opěrku hlavy tak, aby ukazatel očí odpovídal úrovni očí dítěte nebo abyste nemohli vložit dva prsty (přibližně 2 cm) mezi rameno dítěte a spodní okraj opěrky hlavy.





12 Vytáhněte tříbodový pás, umístěte jej před dítě a zajistěte jazyk pásu do spony vozidla.



13 Uchopte diagonální pás a zatáhněte směrem k navíječi, abyste odstranili vůli břišního pásu.

! Pro co nejlepší ochranu se ujistěte, že pás sedí pevně a není zkroucený. Ujistěte se, že je bederní pás umístěn co nejnižše na pánvi dítěte a nesedí na břicho dítěte.

! Diagonální část pásu by měla sedět na klíční kosti dítěte uprostřed oblasti ramen a neměla by se dotýkat krku. V případě potřeby nastavte opěrku hlavy do lepší polohy.

! Před zahájením jízdy vždy zkontrolujte správnou instalaci a připoutání dítěte.

Nenechávejte dítě v dětské autosedačce bez dozoru, a to ani na krátkou dobu.

Pokud je výrobek vystaven přímému slunečnímu záření, zakryjte jej. Části autosedačky se mohou pro pokožku vašeho dítěte příliš zahřát. Před umístěním dítěte do autosedačky zkontrolujte teplotu.

Nepoužívejte tuto sedačku mimo vozidlo.



Ukažte dítěti, jak má být pás umístěn a jak si ho má samo utáhnout.



"...Účelem tréninku je dotáhnout vůli, zocelit tělo a vyleštit ducha."
Sensei



VYJMUTÍ Z VOZIDLA

14



14 Zatlačte zajišťovací mechanismus vodítka ramenního pásu (C) dovnitř a vysuňte třibodový pás z vodítka pásu.

15



15 Otevřete konektory ISOFIX (F) zatážením za uvolňovací stahovák ISOFIX (G) přímo na straně konektorů.

V případě, že uvolňovací pásek ISOFIX není přístupný, použijte přední stahovák (E) a posuňte sedačku dopředu.

16



16 Zatlačte konektory ISOFIX zpět do sedačky a zároveň zatáhněte za popruh vpředu (E) a poté sedačku vyjměte z vozidla.



MYTÍ A PÉČE

VYJMUTÍ TKANIN PRO PRANÍ

Tkaninu z opěrky hlavy sejměte jednoduchým zvednutím z okrajů. Otevřete látky na zadní straně dětské autosedačky. Aby potah při používání nesklouzl dopředu, jsou pod potahem dva malé háčky, které jej drží na místě.

Před úplným sejmutím potahu se ujistěte, že je potah od těchto háčků oddělen tak, že potah na každé straně sedací části sevřete a zatáhnete směrem ke středu sedačky. Uvolněte celý potah jeho nadzvednutím od okrajů.

NATAŽENÍ POTAHU ZPĚT

Pokud není nástroj pro instalaci látky vyjmutý pro praní, pak jej najdete za opěrkou hlavy. Nástroj pro instalaci látky najdete za opěrkou hlavy. Zastrčte okraj látky do správné polohy.

Zajistěte, aby byly potahy znovu nainstalovány stejným způsobem, jakým byly dříve. Předchozí kroky můžete provést v opačném pořadí, abyste se ujistili, že je vše na svém místě.

WASHING INSTRUCTIONS



Před prvním použitím prosím vyperte!

Lze prát v pračce:

Program jemné praní/ruční praní.

Doporučuje se ruční praní. Používejte jemné prací prostředky.

Nečistěte chemicky, nebělte ani nesušte v sušičce. Je normální, pokud po vyprání najdete v látkovém potahu trochu žmolků. Je sice zcela neškodný, ale lze jej snadno odstranit pomocí kartáče nebo lepicího válečku. Naše látky a pěny jsou vybírány pro jejich vynikající ventilační vlastnosti, absenci jakýchkoli škodlivých chemikálií a pro úžasné polstrování, které nabízejí. Vybíráme ty nejlepší možné materiály pro pohodu a komfort vašeho dítěte.

Uchovávejte je mimo dosah psa, kočky a přímého tepla. Nepoužívejte bělidla, abrazivní, čalounické nebo agresivní čisticí prostředky.

Plastové části sedadla čistěte jemným čisticím prostředkem a teplou vodou. Nepoužívejte maziva

Vrásky?

Odstraňte případné záhyby na látkovém potahu pomocí napařovače. Pokud ho nemáte k dispozici, zkuste místo toho použít napařovací funkci žehličky.

Při napařování dbejte na to, abyste se žehličkou nedotýkali žádných plastových částí sedačky. Buďte opatrní s horkou párou! Držte ji daleko od svého těla, kočky, psa, tchyně, pokojových rostlin... atd. Jistě chápete, o co jde :)

! Látkový potah je bezpečnostním prvkem a dětská sedačka by se nikdy neměla používat bez něj.

Pokud potah potřebuje kdykoli vyměnit, používejte pouze oficiální látky Swandoo Charlie.

! DŮLEŽITÉ INFORMACE

Nikdy nepoužívejte výrobek v jakékoli konfiguraci nebo způsobu montáže, který není uveden v návodu.

Nepoužívejte žádné nosné kontaktní body jiné než ty, které jsou popsány v návodu a označené na dětském zádržném systému.

Ujistěte se, že jsou zavazadla nebo jiné předměty řádně zajištěny. Nezajištěná zavazadla mohou při nehodě způsobit vážná zranění dětí i dospělých.

Výrobek smí upevňovat nebo nastavovat pouze dospělé osoby. Neprovádějte na výrobku žádné změny. Mohlo by to ovlivnit jeho výkon a učinit jej nebezpečným.

Nepoužívejte výrobek s poškozenými nebo chybějícími díly.

Nepoužívejte použitou dětskou autosedačku nebo dětskou sedačku, jejíž historii neznáte. Je nebezpečné používat neautorizované nebo pozměněné výrobky!

Ujistěte se, že jsou všechny pevné části sedačky správně nainstalovány a nemohou se každodenním používáním poškodit (např. zachycením ve dveřích vozidla).

Výrobek nepoužívejte, pokud jsou na něm patrné jakékoli známky nelicencované úpravě.

Neodstraňujte žádné štítky na výrobku. Obsahují důležité informace.

Autosedačka Swandoo Charlie musí být pravidelně udržována. Tento výrobek by měl být vyměněn, pokud byl vystaven namáhání při nehodě.



ŽIVOTNOST VÝROBKU A ZÁRUKA

Naše záruka odráží naši důvěru ve vysokou kvalitu našeho designu, konstrukce, výroby a výkonu výrobků. V případě závady předložte doklad o koupi a sériové číslo výrobku, které je umístěno na spodní straně výrobku.

Záruka se vztahuje na všechny výrobní vady a vady materiálu, které se vyskytly v den nákupu nebo se objeví do 2 let od data převzetí od prodejce. Tato záruka se nevztahuje na škody způsobené běžným opotřebením, nedbalostí, nehodami, zneužitím nebo v důsledku nedodržení uživatelské příručky.

Záruku můžete rozšířit na celoživotní záruku na produkt zdarma, stačí zaregistrovat svůj produkt online na swandoo.com/register do 3 měsíců od data nákupu.

Máte-li jakékoli dotazy nebo připomínky k tomuto výrobku nebo k této uživatelské příručce, kontaktujte nás před použitím výrobku. Těšíme se na vaše dotazy!



SEZNAM KOMPATIBILNÍCH VOZIDEL

Sedačka Charlie je vhodná pro upevnění na sedadla níže uvedených vozidel, pokud jsou k dispozici schválené body ISOFIX. Tento dětský zádržný systém může být kompatibilní i s jinými vozidly, nicméně Charlie jsme zatím netestovali se všemi vozidly. Tento seznam kompatibilních vozidel se týká pouze pozic ISOFIX.

Použití sedačky v polohách bez ISOFIX je v zásadě vždy možné s uloženými konektory ISOFIX.

V případě pochybností se poraďte se společností Swandoo nebo s prodejcem. Aktuální seznam vozidel naleznete na našich webových stránkách.

V některých vozidlech je prostor pro hlavu na zadních sedadlech omezen. Pokud v těchto vozidlech připevníte Charlie pomocí ramen ISOFIX, nemusí být možné použít dětskou sedačku až do výšky 150 cm. Může tomu tak být například v případě, že opěrka hlavy naráží na C-sloupek vozidla. Dodržujte prosím výšky uvedené v seznamu kompatibilních vozidel.

Pokud je vozidlo označeno *, může být prostor pro hlavu u konkrétních modelů tohoto vozidla omezen na výšku 135 cm.

Poslední aktualizace modelů nemusí být v seznamu uvedeny, protože aktualizace modelů se uvádějí pouze při změně polohy sedadel.

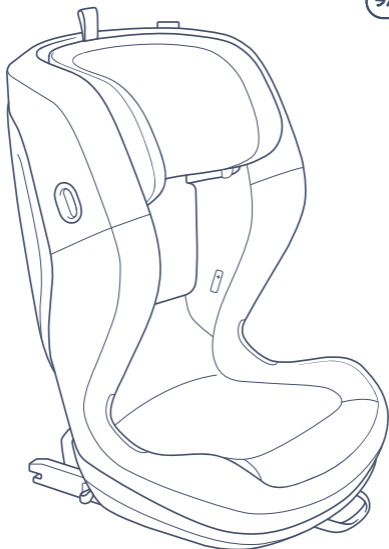

CHARLIE

Детское автомобильное
кресло стандарта i-Size



ДЛЯ БОЛЬШИХ

100-150 см,

Примерно от 3,5 до 12 лет



**ИНТУИТИВНАЯ УСТАНОВКА
НА ШТАТНЫЕ РЕМНИ**

Каждая поездка безопасна





I-SIZE, ECE R129/03

Соответствует самым строгим
международным стандартам

Поздоровайтесь с Чарли! Наслаждайтесь поездкой

УКАЗАТЕЛЬ

	Комплектация	93
	Перед поездкой	94
	Установка	95
	Установка защиты от бокового удара	96
	Безопасная посадка ребенка	97
	Снятие автокресла из машины	98
	Уход	99
	Важная информация	100
	Долгосрочная гарантия	101



Сейчас как раз самое время пойти и налить себе чашечку чая или кофе перед тем, как прочесть очень важную информацию. Конечно, мы васждеждем! :)

Для максимальной защиты и комфорта вашего малыша важно, чтобы вы полностью и очень внимательно прочли данное руководство по эксплуатации, а также точно следовали рекомендациям по установке и использованию продукта. Неправильное использование может привести к серьезным последствиям, вплоть до смертельного исхода.

ВНИМАНИЕ

данный продукт соответствует самым строгим требованиям европейского стандарта ECE R129/03 и подходит для использования детям от 100 до 150 см роста (примерно от 3 до 12 лет) в положении по ходу движения автомобиля. Автокресло может быть установлено только в автомобилях, оснащенных трехточечными ремнями безопасности и одобренных европейскими Регламентами 16 или подобными.

Автокресло Charlie - детское удерживающее устройство стандарта I-Size для детей от 100 до 150 см роста. При установке в автомобиле необходимо проверить руководство по эксплуатации автомобиля на возможность установки автокресел стандарта i-Size.

Обновленная версия данного руководства доступна онлайн по ссылке swandoo.com/charlie-user-manual. Обновленная цифровая версия может содержать важные дополнения, которые будут преобладать над предыдущей версией. В случае несоответствия информации, следует придерживаться последней онлайн версии.



Пожалуйста, отсканируйте QR код или перейдите на swandoo.com/charlie-compatibility чтобы проверить возможность установки автокресла в вашем автомобиле.

КОМПЛЕКТАЦИЯ

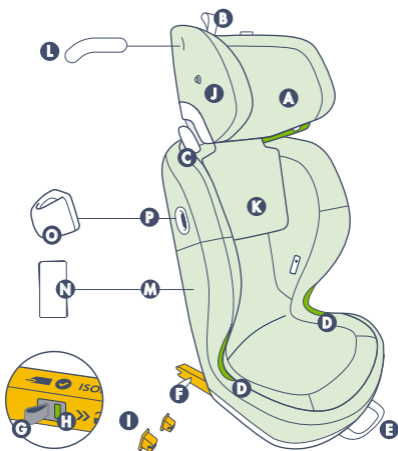

- A** Регулируемый подголовник
- B** Петля регулировки подголовника
- C** Направляющие плечевых ремней
- D** Направляющие нижних ремней
- E** Скользящая защелка ISOFIX
- F** ISOFIX крепления
- G** Петля регулировки ISOFIX
- H** Индикатор правильной установки ISOFIX
- I** Направляющие ISOFIX
- J** Крепление для капюшона с защитой от солнца (продается отдельно)
- K** Тканевый чехол
- L** Инструмент для надевания тканевых чехлов
- M** Карман для руководства по эксплуатации
- N** Руководство по эксплуатации
- O** Дополнительная защита от бокового удара
- P** Место крепления защиты от бокового удара Buddy



ПЕРЕД ПОЕЗДКОЙ

Пожалуйста, прочтите руководство по эксплуатации вашего автомобиля, раздел установки автокресел для того, что понять где находятся анкерные крепления для ISOFIX. Обратите внимание, что автокресло может устанавливаться с ISOFIX креплением и без него, при помощи штатных ремней автомобиля.

! Автокресло нельзя устанавливать при помощи двухточечных ремней.

! Детское автомобильное кресло не должно быть установлено перпендикулярно ходу движения автомобиля. Использование данного автокресла разрешено в положении по ходу движения, например, в минивэне или микроавтобусе, если последние предназначены для перевозки людей. Подголовник сиденья автомобиля должен всегда быть установлен, если устанавливаете детское автокресло на сиденье, расположенное в направлении против хода движения автомобиля.

! Самое безопасное место для установки автокресла - заднее сиденье вашего автомобиля.

! Даже, если автокресло не используется по назначению, его необходимо фиксировать в салоне штатными ремнями автомобиля.

! Если вам необходимо установить автокресло на переднее сиденье автомобиля, а ваш автомобиль оснащен подушками безопасности, мы рекомендуем максимально отодвинуть сиденье автомобиля от передней панели. Пожалуйста, убедитесь, что ремень безопасности всегда находится в той позиции, которая соответствует росту ребенка.



УСТАНОВКА В АВТОМОБИЛЕ



УСТАНОВКА ПРИ ПОМОЩИ ISOFIX

1 Установите направляющие ISOFIX (**I**) на оба анкерных крепления между сиденьем и спинкой, если это необходимо.

2 Удлините крепления ISOFIX (**E**) потянув за петлю регулировки ISOFIX (**F**) которая находится впереди автокресла. Крепления ISOFIX вытянутся до максимально возможной позиции.

3 Установите автокресло на сиденье автомобиля и вставьте оба крепления автокресла в анкерные крепления автомобиля до характерного щелчка...

4 Проверьте, чтобы индикаторы правильной установки ISOFIX (**H**) стали зелеными.

5 Потяните скользящую застежку ISOFIX (**E**) снова и...

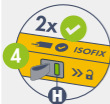

ДЛЯ УСТАНОВКИ БЕЗ ISOFIX

6 ...прижмите сиденье детского автокресла по направлению к спинке сиденья автокресла до тех пор, пока автокресло не будет плотно прилегать к сиденью автомобиля. Если



подголовник сиденья автомобиля мешает установке автокресла, его необходимо снять. Но, нельзя устанавливать детское автокресло на сиденье автомобиля, расположенное против хода движения без подголовника. Спинка детского автокресла должна плотно прилегать к спинке сиденья автомобиля по всей поверхности.



7 Вытяните трехточечный штатный ремень автомобиля и проденьте его через направляющие плечевого ремня (C) следуя зеленым индикаторам для ремней. Убедитесь, что направляющие ремней снова закрыты и ремень не перекручен.

SIDE IMPACT BUDDY

В автокресле Charlie встроенная защита от бокового удара высокого уровня. Дополнительную защиту обеспечивает пластиковая панель Side Impact Buddy...

8 Вставьте панель (O) в красную розетку - крепление (P) сбоку автокресла.

9 Поверните Панель дополнительной защиты от бокового удара на 90 градусов до установки.



Панель дополнительной защиты от бокового удара необходимо устанавливать со стороны двери. Просьба учитывать, что данная панель устанавливается не в каждом автомобиле.

ПОСАДКА РЕБЕНКА



10 Потяните петлю регулятора подголовника (B) и отрегулируйте подголовник по высоте, когда ребенок находится в автокресле.



11 Поднимите подголовник (A) и двигайте его вверх и вниз до тех пор, пока индикатор уровня глаз не окажется на уровне глаз вашего ребенка или вы не сможете просунуть 2 пальца (прим. 2 см) между плечом ребенка и нижним краем подголовника.



12 Вытяните трехточечный штатный ремень автомобиля перед ребенком и пристегните ремень в пряжку на сидении автомобиля.



13 Потяните ремень, убедитесь, что он не перетянут внизу.

! Для максимальной безопасности убедитесь, что ремни туго затянуты и не перекручены. Убедитесь, что ремни внизу максимально спущены на таз ребенка и не находятся в районе его живота.

! Диагональная часть ремня должна идти вдоль ключицы ребенка, посередине плеча и не пересекать шею. Отрегулируйте подголовник, если это необходимо.

! Проверяйте правильность установки автокресла и правильность фиксации ребенка в нем перед каждой поездкой.

Не оставляйте ребенка в автокресле без присмотра даже на короткий срок.

Накрывайте автокресло, если на него попадают прямые солнечные лучи. Некоторые части автокресла могут нагреваться и стать слишком горячими для кожи вашего ребенка. Проверьте не нагрелось ли кресло перед тем, как посадить в него ребенка.

Не используйте автокресло вне автомобиля.



Покажите ребенку как пристегивать ремень правильно так, чтобы он мог это сделать сам.



"...Цель обучения - подтянуть то, что болтается, посадить плотнее и укрепить дух." - Сенсей



СНЯТИЕ КРЕСЛА



14 Нажмите на защелку направляющих плечевого ремня (C) и вытащите трехточечные штатные ремни автомобиля.



15 Отстегните крепления ISOFIX, потянув за петлю (G) сбоку от крепления. Если нельзя потянуть за петлю (G), используйте петлю (E), чтобы выдвинуть автокресло.



16 Задвиньте ISOFIX крепления обратно в кресло, потянув петлю вперед (E) и снимите кресло с сиденья автомобиля.



СТИРКА И УХОД ЗА ИЗДЕЛИЕМ

СНЯТИЕ ЧЕХЛОВ ДЛЯ СТИРКИ

Снимите чехол с подголовника, просто потянув за края.

Снимите чехлы начиная со спинки.

Чтобы чехол не соскальзывал в процессе использования, под ним есть два маленьких крючка, которые не дают ему скользить. Убедитесь, что вы сняли чехол с этих крючков, потянув слегка чехол с каждой стороны сиденья к центру, не дергая при этом резко весь чехол. Снимите весь чехол поднимая его от сторон к центру.

НАДЕВАНИЕ ЧЕХЛА

Найдите инструмент для надевания чехла за подголовником. Наденьте чехол используя эту лопатку для надевания ткани по краям. Убедитесь, что чехол надет так же, как он и был до снятия. Можете следовать инструкции выше в обратном порядке.

ИНСТРУКЦИЯ ДЛЯ СТИРКИ



Пожалуйста, постирайте перед первым использованием!

Можно стирать в машине:

Программа тонкой стирки/ручной стирки.

Рекомендуется ручная стирка.

Используйте мягкие моющие средства. Не подвергать химической чистке, не отбеливать и не сушить в стиральной машине. Храните вдали от прямых источников тепла. Не используйте смазки, отбеливатели, абразивные материалы, а также агрессивные чистящие средства.

Очистите пластиковые детали и встроенную систему ремней теплой водой с мягким моющим средством.

Морщины?

Удалите все морщины с тканевого чехла с помощью отпаривателя. Если у вас нет такого прибора, воспользуйтесь функцией отпаривания утюга.

Во время отпаривания следите за тем, чтобы утюг не касался пластиковых деталей сиденья. Пожалуйста, будьте осторожны с горячим паром! Держите его подальше от своего тела, кошки, собаки, свекрови, домашних растений... и т.д. Вы уловили суть :)

! Чехол автокресла обязателен, никогда не используйте автокресло без чехла. Это небезопасно.

Если необходимо сменить чехол, используйте только официальные чехлы бренда Swandoo для автокресла Charlie.

! ВАЖНАЯ ИНФОРМАЦИЯ

Никогда не используйте изделие иной конфигурации или собранное иным способом, отличным от того, который описан в данной инструкции.

Не используйте другие контактные точки нагрузки, кроме описанных в руководстве и отмеченных на детском удерживающем устройстве.

Убедитесь, что багаж или другие предметы в автомобиле надежно закреплены. Незакрепленный багаж может привести к серьезным травмам детей и взрослых в результате дорожного происшествия.

Только взрослые должны устанавливать или регулировать автокресло. Не вносите никаких изменений в изделие. Это может повлиять на его технические характеристики и сделать его небезопасным.

Не используйте автокресла с поврежденными или отсутствующими деталями.

Не используйте подержанное детское автокресло или автокресло, историю которого вы не знаете. Опасно использовать автокресла, не соответствующие стандартам безопасности или автокресла подвергшиеся модификации.

Убедитесь, что все жесткие части установлены правильно и не могут быть повреждены в результате ежедневного использования. Например, не мешают закрыванию дверей автомобиля.

Не используйте автокресло, если есть какие-либо признаки его модификации.

Не удаляйте этикетки с изделия. Они содержат важную информацию.

Ваше детское автокресло Charlie должно регулярно проходить техническое обслуживание.

Автокресло должно быть заменено, если оно было подвергнуто сильному удару в результате ДТП.



ДОЛГОСРОЧНАЯ ГАРАНТИЯ

Наша гарантия является свидетельством нашей уверенности в высоком качестве изделия на всех этапах его создания и производства. В случае обнаружения брака необходимо предоставить документы, подтверждающие покупку и серийный номер изделия, указанный внизу изделия.

Гарантия распространяется на все производственные дефекты, существующие на момент покупки или проявившиеся в течение 2 лет с даты покупки у продавца. Настоящая гарантия не распространяется на повреждения, вызванные нормальным износом, небрежным или ненадлежащим обращением, авариями, или несоблюдением инструкций настоящего руководства пользователя.

Вы можете бесплатно продлить срок гарантии, зарегистрировав свое изделие онлайн в течение трех месяцев с момента покупки. Регистрация производится на сайте **swandoo.com/register-product**

Если у вас остались какие-либо вопросы или опасения по поводу этого автокресла или данного руководства пользователя, пожалуйста, свяжитесь с нами перед использованием.



ВОЗМОЖНОСТЬ УСТАНОВКИ АВТОКРЕСЛА В АВТОМОБИЛЕ

Автокресло Charlie подходит для установки на сиденья автомобилей из приведенного ниже списка, с учетом, что в этих автомобилях есть анкерные крепления ISOFIX. Данное автокресло также может быть установлено в других моделях автомобилей, наш список не является полным, мы не тестировали данное автокресло во всех автомобилях. Список подходящих автомобилей включает только те, у которых есть анкерные крепления ISOFIX.

В целом, автокресло также можно использовать в автомобилях без креплений ISOFIX, не выдвигая полозья ISOFIX креплений на детском автокресле.

Если у вас остались сомнения, обратитесь к продавцу или в Swandoo. Постоянно обновляемый список автомобилей находится на нашем сайте.

В некоторых автомобилях пространство для головы на заднем сидении ограничено. Если вы установите Charlie на заднее сидение при помощи ISOFIX, то вероятно, что не сможете поднять подголовник ребенку при росте 150 см. Так может произойти, когда подголовник упирается в заднюю стойку автомобиля. Пожалуйста, проверьте высоту заднего сиденья в нашем списке.

Если в списке автомобиль помечен звездочкой *, это значит, что пространство для подголовника на заднем сидении ограничено 1,35 м.

Мы учитываем обновления моделей автомобилей, но указываем обновления только в случае, если обновления произошли в отношении сидений авто.

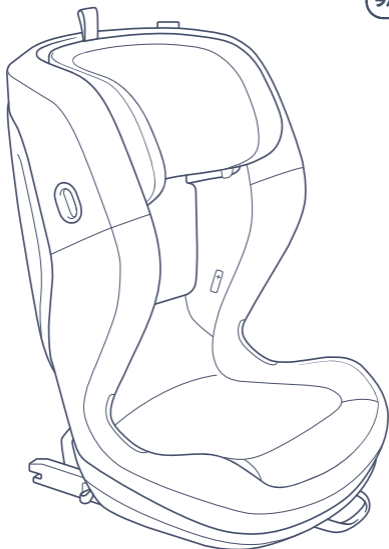

CHARLIE

i-Size 儿童安全座椅增高垫



适用范围

100-150厘米, 3.5~ 12岁



直观的安全带操作指示

保障每一次安全出行



I-SIZE, ECE R129/03 / GB 27887-2011

经认证符合严格的法规标准

你好, Charlie!

旅途愉快

INDEX

-  产品概况 108
-  当您开启之前 109
-  安装在车辆上 110
-  侧面防护装置(Side Impact Buddy). 111
-  安放宝宝 111
-  座椅拆卸 112
-  清洗及护理 113
-  使用注意事项 114
-  产品超长质保 114



在深入了解我们之前，先来杯茶或咖啡，然后再继续，我们等你哦！：)

为了最大程度地保护您的孩子，并让其得到舒适的享受，请您务必仔细阅读说明书并按照上面的指示正确安装。否则有可能因操作不正确，导致严重的人身伤害甚至死亡。

注意：

II, III 组状态（100cm到150cm/约3.5到12岁儿童）三点式安全带安装；

作为通用类

- 1.这是“通用类”儿童约束系统，符合GB27887-2011。作为通用儿童约束系统，适合大多数。而不是全部的汽车座椅。
- 2.如果汽车制造商在使用手册中注明可以让适用此年龄段的“通用类”儿童约束系统配合的话，那么更容易达到正确的匹配。
- 3.如有疑问，请咨询儿童约束系统制造商或零售商。
- 4.此产品需由成人组装。

II, III 组状态（100cm到150cm/约3.5到12岁儿童）FIX+三点式安全带安装；

作为半通用类

- 1.这是“半通用类”儿童约束系统。符合GB 27887-2011.用于装有ISOFIX固定装置的车辆。
- 2.该系统依据儿童约束系统的类别和固定装置的种类，安装在ISOFIX固定的位置（按照车辆手册的描述）。
- 3.如有疑问，请咨询儿童约束系统制造商或零售商。

车型	前排	后排	
		外侧	中间
(型号)	是	是	否

其他的汽车座椅位置也可能适合安装此儿童约束系统。如有疑问，请咨询儿童约束系统制造商或零售商。

注意：

本产品符合GB 27887-2011并且已通过欧洲严格的安全标准(ECE R129/03)的批准，适用于II, III组状态，100 - 150cm(约3 - 12岁)的儿童。

只在适用车型配备了通过GB 14166或ECE R16要求的3点式带卷收器的安全带情况下才适用，不适用于两点式汽车安全带约束本产品。

Charlie是“i-Size增高座椅”类产品，如汽车说明书中有“i-Size座椅标识”且注明仅限于100到150cm增高类座椅产品时，适用Charlie的儿童身高为100cm到150cm。



请扫描二维码或访问 swandoo.cn/charlie 查看Charlie适配汽车清单

产品概况

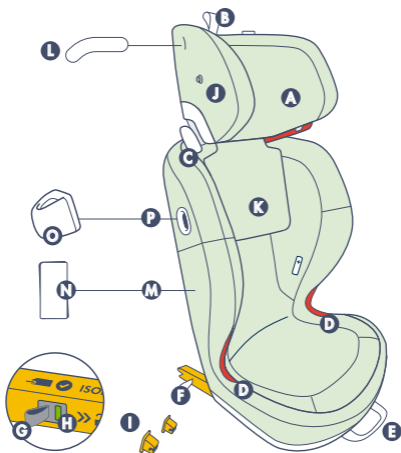





- A** 可调节头枕
- B** 头枕调节拉环
- C** 肩带导向
- D** 腰带导向
- E** Isofix 释放拉环
- F** Isofix 连接器
- G** Isofix 解锁拉环
- H** Isofix 红绿显示器
- I** Isofix 导向套
- J** 遮阳篷(另售)
- K** 布套
- L** 布套塞片
- M** 说明书存放处
- N** 说明书
- O** 侧面防护装置(Side Impact Buddy)
- P** 侧面防护装置插口



当您开启之前

有关儿童安全座椅的使用说明，以及ISOFIX固定点的位置，请阅读汽车相关说明书，该座椅适用于ISOFIX连接器锁定装置或隐藏式ISOFIX固定装置。

-  座椅不能使用2点式安全带。
-  即使没有儿童乘坐，车内的汽车安全座椅也必须始终固定好。
-  如面包车或小型巴士，只要这些车辆符合成人乘坐的条件，允许在后向座椅上使用本产品，但后向座椅安装时需将头枕高度安装到位。
-  此款座椅最安全的安装方式是将其安装到汽车后排座椅上使用。
-  如果您有特殊情况，必须将此儿童座椅安装到配备安全气囊的副驾驶位置上使用。首先必须将副驾驶处的安全气囊关闭，然后将您的汽车座椅尽可能向后推。同时与车辆的B柱相比，确保这个座位的肩带导向始终处于B柱以前。

安装在车辆上

ISOFIX 安装



1 把两个ISOFIX导向套 (1) 分别安装在汽车座椅和靠背之间的ISOFIX固定锚点上。



2 通过拉动该座椅前部的ISOFIX释放拉环 (E) 来延长ISOFIX接头 (F)。ISOFIX接头将滑出至其最外位置。



3 将该儿童座椅放在汽车座椅上, 并将两个接头插入汽车ISOFIX固定点, 直到听到“咔嚓”声。



4 看看ISOFIX红绿显示器 (H) 是否变绿。



5 再次拉动ISOFIX 释放拉环 (E)...

没有ISOFIX 接口的车辆安装, 从这里开始!

6 ...将该儿童座椅底部推到车辆座椅上, 直到其牢固定位并紧固到汽车座椅上。



如果车辆座椅的头枕干扰此儿童座椅, 需调整汽车头枕高度或将其完全拆卸 (无需拆卸后向车辆座椅中的头枕)。

该儿童安全座椅的整个背部必须贴合汽车座椅靠背。



7 将三点式安全带拉出, 并将安全带的上部穿过肩带卡槽 (C), 完全穿过安全带绿带路径。再次检查汽车安全织带有无扭曲, 然后确保安全带卡槽扣合好。

- ❗ 汽车安全座椅只能安装于汽车的前向座位上。
- ❗ 切勿放置于后向的汽车座位上。
- ❗ 切勿放置于有安全气囊的座位上。
- ❗ 切勿放置于侧向的汽车座位上。

侧面防护装置 (SIDE IMPACT BUDDY)



Charlie提供了良好的侧面碰撞保护。侧面防护装置进一步提高了防护性能。

8 将侧面防护装置 (O) 插入座椅侧面的红色椭圆插座 (P) 中。



9 将侧面防护装置旋转90°，直到它锁定。



侧面防护装置必须安装靠近车门的那一侧，但它可能不适用于所有的车型。

安放宝宝



10 当您的孩子坐在儿童座椅上时，请拉动头枕带调节器 (B) 来调整头枕位置。



11 移动头枕 (A) 然后向上或向下滑动，调整头枕，直到头枕高度指示标与孩子眼部水平高度基本齐平。将安全带放进头托上的安全带导向件中，确保安全带经过孩子肩部，安全带高度离孩子肩部大约两指 (约2cm)



12 拉出三点式安全带后将其放在儿童前面，并将安全带锁舌插入汽车安全带锁扣锁紧。



13 抓住对角安全带并向卷收器方向拉动,从而调整腰部松弛舒适度。

! 保证腰带佩戴时能很好的约束盆部,确保安全带佩戴时尽量向下放低,使儿童骨盆被牢固约束(参阅使用说明)。

! 安全带的对角部分应位于孩子肩部中心的锁骨上,不能接触到颈部。如有必要需将头枕调整到更好的位置。

! 在开车之前,务必检查孩子座椅的安装和约束系统是否正确锁定。

不要让孩子在无人照看的情况下独自坐在儿童安全座椅上,即使是短暂的时间。

当太阳暴晒时,请将儿童约束系统远离日光照射,或将座椅遮盖起来,否则座椅塑料件、金属件表面的高温会烫伤儿童的皮肤。所以在将您的孩子放置到座椅上之前,请务必检查座椅表面的温度。

请勿在车外使用此安全座椅。



需给孩子展示如何自我使用安全带
“...教会他们收紧和松弛安全带,培养安全意识。”



座椅拆卸



14 将肩带导轨 (C) 的锁紧机构向内推,将三点皮带滑出皮带导轨。



15 通过拉动连接器右侧的ISOFIX释放器 (G) 打开ISOFIX连接器。

当ISOFIX释放带 (G) 无法接近时，使用前拉器 (E)，将座椅向前移动。



16 将两侧ISOFIX连接器推回座椅，同时拉上前面的皮带 (E)，然后将座椅从车辆上取下。



清洗及护理

拆卸布套

只需将头枕边缘的布套轻轻提起，即可将其从头枕上取下。从座椅后背处拆开布套的魔术贴。为了防止布套在使用时向前滑动，所以布套下面有两个带子固定在塑料件装置上。

请确保两边带子先从固定装置移开后再将座椅边缘布套取出向中间拉动。沿着壳体边缘提起布套，使其松动，即可将整个布套轻松拆卸。

安装布套

请找到头枕后面左下方的塞片，使用此塞片把布套安装到位。

请确保布套安装正确，可依据拆卸布套的相反顺序来操作，确保每个部件都在正确的位置。

洗涤说明



首次使用前请清洗布套！

可机洗：

精细洗涤/精致程序。

建议手洗。

使用温和的中性清洁剂。请勿干洗、漂白或烘干。让布套远离你的宠物和热源。请不要使用漂白剂、研磨剂、室内装潢剂或腐蚀性清洁剂。

您还可以用温和的清洁剂和温水清洁塑料部件和安全带，但不要使用润滑剂。

关于褶皱？

如果你想让布套看起来光滑平整一些，可以用挂烫机去除织物罩上的褶皱。如果你没有可用的挂烫机，试试熨斗的蒸汽功能。

使用时，确保不要用挂烫机/熨斗接触座椅的任何塑料部件。请小心热蒸汽！让它远离你的身体、宠物、家人、植物等等。现在你明白它的危险性了吧，请正确使用：)

! 布套也是安全性部件，请勿拆卸布套后使用本产品。

如需更换布套，请务必使用Swandoo官方提供的Charlie配套布套。

! 使用注意事项

不要使用本说明书中没有提及的配置及安装方法。

除了说明书所述并在儿童约束装置上标明的承重接触点外，不要使用任何其他承重接触点。

在碰撞事故中易造成伤害的行李和物品应被妥善安放。

此产品仅供成人安装及调节。不要私自对产品做出任何的更改或拆解，否则会影响其性能并会导致意想不到的危险。

请勿使用损坏或缺少零件的产品。

请勿使用二手的或来历不明的儿童安全座椅。使用没有认证许可或经过改装的产品都是危险的。

每次使用前，请确保所有的固定配件必须放置和安装使用此约束系统，正确并未受到损坏（如：其部件不被汽车活动座椅或车门卡住）。

如果有任何未经许可的修改迹象，请勿使用该产品。

请勿去除产品上的任何标签，它们包含重要信息。

您的Swandoo Charlie安全座椅必须定期进行维护。

如本产品遭受剧烈的事故后，约束系统应更换。

产品超长质保

我们的保修条款反映了我们对设计，工程，生产和产品性能高品质的信心。如果您不小心购买到有缺陷的产品，请出示购买凭证和位于产品底部的产品序列号。

保修涵盖购买之日或从零售商收到之日起2年内出现的所有制造和材料缺陷。此保修不包括由于正常磨损，疏忽，事故，滥用，使用未经授权的附件或不遵守用户手册而造成的损坏。

可以免费延长您产品的保修期，只需在购买产品3个月内在线注册您的产品。请扫描产品底座背部二维码，或者您也可以访问Swandoo的官网：swandoo.cn/register-product

本产品仅适合在中国市场销售和使用。如果您对本产品或说明书有任何疑问或疑虑，请在使用该产品之前与我们联系。静候佳音！

汽车适配清单

Charlie适合安装在下列车辆的座椅上，前提是该ISOFIX接口必须是合规可用的。该儿童安全座椅可能与其他车辆兼容，但我们尚未在所有车辆上测试Charlie。兼容性列表仅适用于ISOFIX位置。

原则上，隐藏式的ISOFIX搭ISOFIX 连接器使用是没有问题的。如果有任何疑问，请联系Swandoo经销商或查看我们网站最新汽车适配清单 有些车辆后排座椅的头部空间很有限，如果你使用ISOFIX 固定Charlie 则可能无法使用站立高度不能超过1.50 m的儿童座椅。例如，如果头枕撞到车辆的C柱内饰，可能会出现这种情况。请遵守车辆兼容性列表中显示的高度。当车辆标有*时，对于该车辆的特定车型，头部空间可能限高在1.35 m。

可能没有更新到最新适配清单中，因为只有当座位发生变化时才会涉及到车型更新。

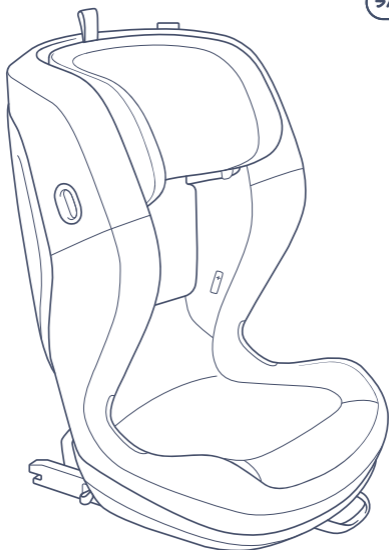

CHARLIE

i-Size 주니어 카시트



주니어 카시트

100-150 cm, 만 4 세부터 12 세까지



직관적인 벨트 사용가이드

언제나 안전하게 사용가능



I-SIZE, ECE R129/03

가장 엄격한 최신 안전기준 인증

Say "Hi" to Charlie

즐거운 여행의 시작을 함께!

INDEX

	부분별 명칭.....	3
	시작하기 전에.....	4
	카시트 장착.....	5
	Side Impact Buddy.....	6
	안전하게 탑승.....	6
	카시트 탈착.....	8
	세탁 및 관리 방법.....	8
	중요 정보.....	9
	제품 보증 기간.....	10



새로운 여정을 시작하기 전, 간단한 티나 커피와 함께 하기에 아주 좋은 시간이 될거예요. 자, 이제, 찰리에 대해서 하나씩 알아보러 출발! :)

아이를 안전하고 편안하게 보호하기 위해, 사용 전 메뉴얼을 주의깊게 읽어보고 제품의 장착 및 탈착, 그리고 사용법에 대해 상세하게 알아보는 것은 매우 중요합니다. 사용자 메뉴얼을 숙지한 뒤 올바르게 사용한다면, 심각한 부상이나 사망의 위험을 줄일 수 있습니다.

주의

본 제품은 가장 엄격한 유럽 안전 표준(ECER129/00)에 따라 승인되었으며, 신장 100~150cm (대략 만 3세에서 12세까지)에 해당되는 어린이들이 전방보기로 사용하기에 적합한 카시트입니다.

UN Regulation No.16 또는 그에 준하는 기준에 따라 설계된 3점식 안전벨트가 설치된 자동차에 사용할 수 있습니다.

찰리는 어린이 신장 100~150cm 의 아이들이 사용할 수 있는 "i-Size 부스터 시트" 로 분류 되었으며, 차량 제조사에서 지정한 메뉴얼에 따라 "i-Size 시트 포지션" 에 모두 적합하게 설계 되었습니다. 135-150cm 이상인 아이가 사용할 경우, 이에 맞지 않는 차량이 있을 수 있습니다.



QR code를 스캔하거나, swandoo.com/charlie-compatibility 에 접속하여 차량과 호환되는 지 여부를 확인하세요.

』 부분별 명칭

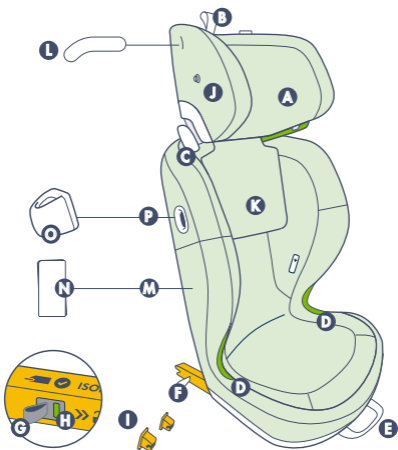

- Ⓐ 조절가능 헤드레스트
- Ⓑ 헤드레스트 조절 스트랩
- Ⓒ 어깨벨트 가이드
- Ⓓ 허리벨트 가이드
- Ⓔ Isofix 조절 트리거
- Ⓕ Isofix 커넥터
- Ⓖ Isofix 릴리즈 풀러
- Ⓗ Isofix 장착 인디케이터
- Ⓘ Isofix 가이드
- Ⓜ 썬캡 장착 버튼 (별도판매)
- Ⓚ 패브릭 커버
- Ⓛ 패브릭 커버 설치 툴
- Ⓜ 사용자메뉴얼 보관함
- Ⓝ 사용자메뉴얼
- Ⓞ 사이드임팩트버디
- Ⓟ 사이드임팩트버디소켓



시작하기 전에

사용 전 차량 사용 설명서를 참조하여 어린이 카시트 안전 지침과 ISOFIX 설치 지점 (X) 을 확인 하시기 바랍니다. 이 시트는 ISOFIX 커넥터를 래치하거나, 해지하여 보관하는 경우 모두 사용가능합니다.

! 2 점식 안전벨트와는 사용할 수 없습니다.

! 이 시트는 이동 방향과 수직을 향하는 시트에 사용해서는 안 됩니다.

! 이 제품의 사용은 성인 이동을 위한 자격을 갖춘 밴 또는 미니 버스와 같은 뒷좌석에서도 허용됩니다. 후향 시트에 장착할 때는 차량의 헤드레스트를 그대로 두어야 합니다! 사용하지 않을 경우에도 차량의 안전벨트와 함께 항상 안전하게 장착하도록 합니다.

! 카시트를 장착하기에 가장 안전한 곳은 차량의 뒷좌석입니다.

! 만약 카시트를 에어백이 장착 된 앞좌석 조수석에 설치해야 할 경우, 조수석 시트를 최대한 뒤로 밀어서 장착하시기 바랍니다. 그러나 이 시트의 슬더 벨트 가이드는 차량의 B필러와 비교하여 항상 전방 위치에 있어야 합니다.

 카시트 장착

 ISOFIX 장착



1 ISOFIX 가이드가 필요한 경우(**1**) 좌석과 등받이 사이 양쪽 ISOFIX 앵커포인트에 설치하여 사용하도록 합니다.



2 좌석 앞쪽의 ISOFIX 릴리즈 풀러 (**E**)를 당겨서 ISOFIX 커넥터 (**F**)를 조절합니다. ISOFIX 커넥터는 가장바깥쪽 위치까지 길이가 길어질 수 있습니다.



3 카시트를 차량의 시트에 놓고 "딸깍" 하는 소리가 들릴 때 까지 두 커넥터를 모두 ISOFIX 고정 지점에 삽입 하도록 합니다.



4 ISOFIX 인디케이터(**H**)가 녹색으로 변경 되는지 확인 하시기 바랍니다.



5 ISOFIX 조절 트리거(**E**)를 당긴 뒤 카시트 하단 부분이 시트에 단단히 고정 될 때까지 타이트하게 끼워넣도록 합니다.

ISOFIX 없이 설치할 경우!



6 차량시트의 헤드레스트가 카시트 설치에 방해가 되는 경우, 헤드레스트의 높낮이를 조절하거나 분리 하십시오. (후향 차량 시트에서는 헤드레스트를 분리 하지 마십시오).차리 시트의 전체 뒷면은 카시트의 등받이와 맞닿아 있어야 합니다.



7 3점식 벨트를 당겨 빼낸 뒤, 녹색 벨트 경로 표시기 위에 있는 어깨 벨트 가이드(**C**)를 통해 벨트 윗부분을 끄집어 냅니다. 벨트 가이드를 제대로 이용하여 벨트가 꼬이지 않고 잘 사용되었는지 명심합니다.

SIDE IMPACT BUDDY



8 찰리 카시트는 높은 수준의 통합 측면 충격 보호 기능을 제공합니다. 사이드임팩트 버디는 측면 충돌 시 카시트로 전달 되는 충격을 줄여줍니다.



8 사이드 임팩트 버디 (O) 를 시트 측면의 빨간색 타원형 소켓 (P) 에 장착합니다.

9 사이드 임팩트 버디를 90도로 회전시켜 고정시키도록 합니다.



사이드 임팩트 버디는 항상 창가쪽에 설치하도록 하여 안전성을 높입니다.

안전하게 탑승



10 헤드레스트 조절 스트랩(B) 을 잡아 당겨서 아이키에 맞춰헤드레스트의 높낮이를 조절합니다.



11 (A) 헤드레스를 위 아래로 움직여 높낮이를 조절하십시오. Eye Level Indicator 가 아이의 눈높이와 맞거나, 아이의 어깨와 헤드레스트와의 공간이 약 2cm (손가락 두개정도) 이상으로 벌어지지 않도록 맞춰줍니다.



12 3점식 벨트를 잡아 당겨 아이의 몸을 감싼 뒤 차량의 버클에 잠급니다.



13 대각선 벨트를 잡고 당겨 허리 벨트에 빈 공간이 생기지 않도록 합니다.

! 벨트가 꼬이지 않고 몸을 단단히 감싸주는 것이 가장 안전합니다. 허리벨트가 복부를 누르지 않고 골반 위에 얹혀질 수 있도록 자세를 잡아줍니다.

! 벨트의 대각선 부분은 어깨 부위 중앙에 있는 쇄골쪽에 위치하고 목에 닿지 않도록 합니다. 필요한 경우 머리 받침대를 더 나은 위치로 조정하십시오.

! 운전을 시작하기 전, 항상 아이에게 안전벨트가 정확히 제대로 착용되었는지 확인하시기 바랍니다. 단 몇 분이라도, 아이를 절대 혼자 차에 두지 마십시오.

직사광선에 장시간 제품이 노출되지 않도록 주의하세요. 장시간 노출 된 시트가 아이의 피부에 너무 뜨거울 수 있습니다. 아이를 태우기 전, 시트의 온도를 체크 해 주세요.

차량이 아닌 곳에서 일반 시트로 사용하지 마십시오.



아이에게 어떻게 안전벨트를 조작하는지, 어떻게 몸에 맞게 조일 수 있는지 알려주십시오.

"..훈련의 목적은 느슨한 부분을 조이고, 몸을 튼튼하게 하며, 정신을 연마하는 것이다."

- Morihei Ueshiba



카시트 탈착



14 어깨벨트 가이드를 살짝 들어 3점식 벨트를 빼 내도록 합니다.

15 커넥터 오른쪽에 있는 ISOFIX 릴리스 플러(ⓐ) 를 당겨서 ISOFIX 커넥터 잠금을 해제합니다.



ISOFIX 해제 스트랩에 손이 닿지 않을 경우, 프론트 풀러 (E) 를 사용하여 시트를 앞으로 당겨줍니다.



16 전면 (E) 의 스트랩을 당기는 동안 ISOFIX 커넥터를 시트로 다시 밀어 넣은 다음 차량에서 시트를 탈착 하십시오.



세탁 및 관리 방법

세탁을 위한 원단 분리

헤드레스트부터 천천히 모서리 부분의 원단을 들어 올려서 분리 하도록 합니다. 카시트의 뒷면의 패브릭을 엽니다. 사용 중 커버가 앞으로 벗겨지는 것을 방지하기 위해 패브릭 아래에 두 개의 작은 후크가 있어 제자리에 고정시킬 수 있습니다. 시트커버를 완전히 분리하기 전에, 시트 양쪽의 커버를 잡고 시트 중앙을 향해 당겨서 커버를 후크에서 분리하도록 합니다. 커버를 느슨하게 만든 다음, 모서리로부터 들어 올려 벗깁니다.

패브릭 장착

패브릭을 벗기기 전, 헤드레스트 뒷 쪽에서 패브릭 툴을 미리 찾아서 꺼내둡니다. 패브릭 툴을 이용하여 가장 자리부터 카시트에 깔끔하게 씌우도록 합니다. 시트 커버를 이전과 같은 방식으로 장착합니다. 이전 단계를 역순으로 수행하여 모든 것이 제자리에 있는지 확인할 수 있습니다.

세탁 방법



세탁기 사용가능 : 손세탁을 권장하지만, 섬세 또는 울코스로 중성세제를 이용하여 세탁기 사용이 가능합니다.

드라이 클리닝을 하거나 표백, 텀블 드라이는 하지 않도록 합니다. 강아지가 고양이 또는 직사광선 으로부터 멀리 해 주세요.

표백제, 연마제, 위장제 또는 실재세정제를 사용하여 세탁하지 마십시오.

구겨짐 관리

스팀다리미로 패브릭의 구김을 제거합니다. 만약 스팀다리미가 없다면, 가지고 있는 일반 다리미의 스팀 기능을 이용해도 됩니다.

스팀을 쐬는 동안에는 카시트 플라스틱의 어떤 부분에도 다리미가 닿지 않도록 하고 뜨거운 스팀을 주의해 주세요. 연약한 피부나 고양이, 강아지, 식물,, 그리고 우리의 가족들이 다치지 않도록 항상 조심조심! 기억해요~!

! 원단커버에는 안전 기능이 있으며, 본 제품은 원단 없이 사용하면 안됩니다.

원단을 교체 해야 할 경우, 공식 Swandoo Charlie 원단만 사용하십시오.

! 중요 정보

설명서에 명시 되지 않은 구성 또는 조립 방법으로 제품을 사용하지 마십시오.

지침에 설명되어 있고 어린이 안전장치에 표시된 것 이외의 어떤 하중 지지대 접촉점도 사용하지 마십시오.

차량 내 가방이나, 다른 물체가 올바르게 고정되어 있는지 확인하십시오. 충돌 또는 급정거 시 고정되지 않은 시트가 다른 탑승자에게 해를 끼칠 수 있습니다.

제품의 수리나 조작은 성인만 하도록 합니다. 제품을 변경하지 마십시오. 이로 인해 제품 성능이 저하되고 안전하지 않을 수 있습니다.

손상된 부품이나 누락된 부품이 있는 제품을 사용하지 마십시오.

중고제품 또는 출처가 분명하지 않을 경우, 사용하지 마십시오. 허가받지 않았거나, 변경된 제품을 사용하는 것은 위험 할 수 있습니다!

시트의 모든 부품이 올바르게 장착되었고 일상적인 사용(예: 차량 도어에 끼임)으로 인해 손상되지 않도록 하십시오.

무면허 개조 증거가 있는 경우 제품을 사용하지 마십시오.

제품에 부착된 라벨을 제거하지 마십시오.
중요한 정보를 포함하고 있습니다.

안전한 사용을 위해, 정기적으로 검진을 받도록 합니다.

사고 시 제품에 과격한 충격이 가했을 경우 제품을 교체해야 합니다.

제품 보증 기간

당사의 보증은 설계, 엔지니어링, 생산 및 제품 성능의 높은 품질에 대한 우리의 자신감을 반영합니다. 결함이 있는 경우 구매 증명서와 제품 하단에 있는 제품 일련 번호를 제시해 주세요.

보증은 구입일에 존재하는 모든 제조 및 자재 결함 또는 판매업체로부터 수령한 날로부터 2년 이내에 나타나는 모든 결함을 포함합니다. 본 보증은 정상적인 마모, 파손, 부주의, 사고, 남용, 무단 액세서리 사용 또는 사용 설명서 미준수로 인한 손해는 보상하지 않습니다.

구입 후 3개월 이내 온라인에서 제품등록을 할 경우, 스완두만의 품질보증혜택을 받을 수 있습니다. 온라인 링크 swandoo.com/register-product 를 통해 간단하게 제품을 등록하세요!

제품 및 설명서, 또는 제품 조작에 대하여 궁금한 사항이 있으면 사용 전 연락 주세요!

자동차 호환 리스트

Charlie 는 승인된 ISOFIX 포인트가 장착되어 있는 아래 나열된 차량에 시트를 고정하는 데 적합합니다. 이 어린이 안전 벨트 시스템은 다른 차량과 호환될 수 있지만, 아직 모든 차량에서 찰리를 테스트한 것은 아닙니다.

이 차량 호환성 목록은 ISOFIX 위치만 참조합니다. 사용 관련 궁금한 부분이 있을 경우, Swandoo 공식 판매처에 문의하십시오. 최신 자동차 목록을 보려면 당사 웹 사이트를 방문하십시오.

일부 차량에서는 뒷좌석의 헤드 공간이 제한되어 있습니다.

이러한 차량에서 ISOFIX 를 사용하여 찰리를 고정하는 경우 카시트를 150cm의 높이까지 사용하지 못할 수 있습니다. 예를 들어 헤드레스트가 차량의 C-필러에 부딪힐 경우 이러한 상황이 발생할 수 있습니다. 차량 호환성 목록에 표시된 높이를 준수하십시오.

차량에 * 가 표시된 경우, 머리 공간은 이 차량의 특정 모델에 대해 135cm 의 입면 높이로 제한될 수 있습니다. 최근 모델 업데이트는 시트 위치가 변경될 때만 언급되므로 나열되지 않을 수 있습니다.

ALWAYS WITH YOU
www.swandoo.com